

HONDA | ENGINEERING FOR *Life*

HONDA HRX 476C2 GRESSKLIPPER

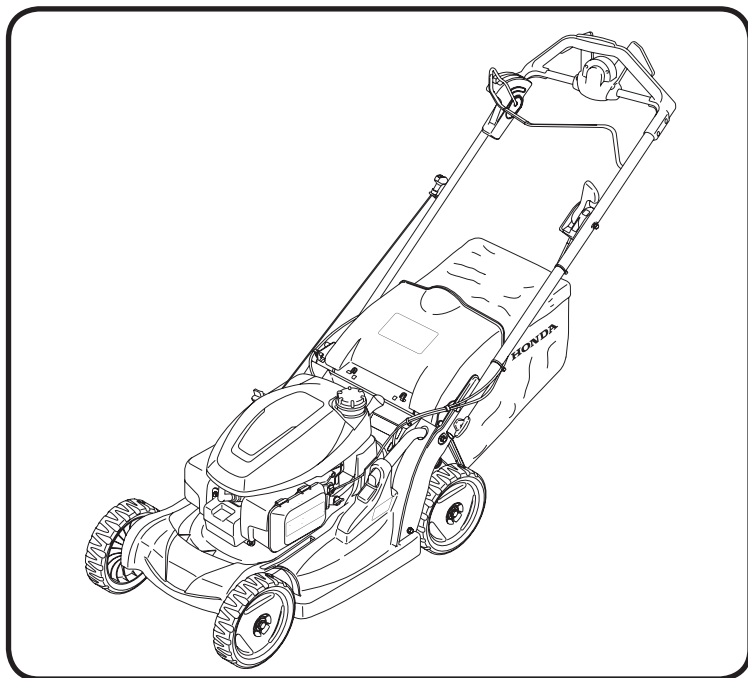

INSTRUKSJONSBOK

(Oversatt fra original instruksjonsbok)

Importør:

berema.

Kjære HONDA-kunde -

Du har akkurat kjøpt en HONDA gressklipper, og vi verdsetter din tillit til oss. Denne instruksjonsboken er skrevet for å gjøre deg kjent med din nye gressklipper og dekker alt du bør vite om sikker betjening og vedlikehold av investeringen din. Les derfor boken nøye og forsikre deg om at du har forstått instruksjonene. All informasjon er basert på de ferskeste produktopplysninger. Vårt mål er imidlertid at du til enhver tid skal kunne nyte godt av de siste tekniske nyvinninger, materialer og erfaringer. Derfor forandres våre modeller hele tiden, med den følge at spesifikasjoner kan bli endret uten forvarsel. Skulle du få problemer eller har noe du lurer på, er det bare å kontakte din Honda Fagforhandler. Ha instruksjonsboken tilgjengelig så du kan slå opp i den når du skulle trenge det. Denne instruksjonsboken er å betrakte som en del av gressklipperen, og bør følge maskinen om du skulle selge den. Et siste råd før du starter - les garantibestemmelsene med rettigheter og forpliktelser. Garantibeviset er et eget dokument som fulgte med ved kjøpet av maskinen. Ingen del av boken kan kopieres uten skriftlig tillatelse.

SIKKERHETSMELDINGER:

For din egen sikkerhet og brukskomfort, anbefaler vi sterkt at du leser hele instruksjonsboken. Pass særlig på disse symbolene og deres betydning:

⚠ ADVARSEL Advarer mot risiko for alvorlige legemsskader eller fatale ulykker hvis instruksjonene ikke følges.

FORSIKTIG:

Advarer mot risiko for ulykker eller skade på utstyret hvis instruksjonen ikke følges.

MERK:

Gir brukeren nyttig informasjon.

FORKLARING PÅ KODER SOM BRUKES I DENNE BOKEN:

HRX476C	H Y E	V K E	V Y E	Q Y E J
Selvgående med hydrostatisk drift.....	•			
Selvgående med vario drift.....		•	•	
Selvgående med 1 gir og bakrulle.....				•
Motorstopp.....		•		
Knivstopp/knivclutch.....	•		•	•

Modellen til din maskin står beskrevet på «identifiseringsmerket» med en serie av bokstaver og symboler (se side 9).



Skriv ned din maskins serienummer her

Skriv ned din maskins modellbetegnelse her.

INNHold

	Side
1. SIKKERHETSREGLER	5
2. PLASSERING AV SIKKERHETSMERKER	9
3. MASKINENS HOVEDDELER	10
4. FØR DU STARTER	12
Kontroll av bensinnivå	15
Kontroll av luftfilter	17
Kontroll av oljenivå	21
Velg klippemodus (HYE, VKE, VYE typer)	22
5. BETJENING	24
Start og stopp av motoren	24
6. VEDLIKEHOLD	32
7. FEILSØKING	46
8. LAGRING	48
9. TRANSPORT	51
10. NYTTIG INFORMASJON	53
11. TEKNISKE SPESIFIKASJONER	55
12. EGNE NOTATER	57

1. SIKKERHETSREGLER

For din egen sikkerhet og brukskomfort, anbefaler vi sterkt at du leser hele instruksjonsboken. Pass særlig på disse symbolene og deres betydning:

 **ADVARSEL** **Advarer mot risiko for alvorlige legemsskader eller fatale ulykker hvis instruksjonene ikke følges.**

FORSIKTIG:

Advarer mot risiko for ulykker eller skade på utstyret hvis instruksjonen ikke følges.

MERK:

Gir brukeren nyttig informasjon.



Dette symbolet betyr at du må være forsiktig ved spesielle manøvre. I boksen til høyre for symbolet finner du referansen til sikkerhetsregelen(e) som du må ta hensyn til.

FORBEREDELSE

- A1. Les instruksjonene nøye. Gjør deg kjent med betjeningsfunksjonene og riktig bruk av utstyret. Lær hvordan motoren stoppes hurtig.
- A2. Bruk gressklipperen bare til formålet den er ment for: Klippe og samle opp gress. Enhver bruk som ikke er omtalt i instruksjonsboken kan være farlig og påføre maskinen skade. Samtidig som garantien vil falle bort og produsenten fraskrive seg ethvert ansvar.
- A3. La aldri barn eller personer som ikke er kjent med sikkerhetsreglene få bruke gressklipperen. Lokale bestemmelser kan også sette aldersgrense for bruk.
- A4. Bruk aldri gressklipperen når mennesker, og spesielt barn eller husdyr, er i nærheten. Bruk aldri maskinen om føreren har inntatt medisiner eller stoffer som kan påvirke konsentrasjons- og reaksjonsevne. Stopp arbeidet dersom det er fare for lyn og torden.
- A5. Husk - det er føreren som til enhver tid er ansvarlig for ulykker og eventuelle skader som måtte påføres andre personer eller deres eiendom.
- A6. Ikke gjør forandringer på gressklipperen. Det kan forårsake en ulykke og skade gressklipperen.
 - Det må ikke kobles til en forlenger på eksospotten.
 - Inntakssystemet må ikke endres.
 - Gjør ikke forandringer i regulatoren.
- A7. Maskinen er utstyrt med sikkerhetsinnretninger som aldri må endres eller fjernes, ellers vil ikke garantien gjelde og produsenten vil være fri for ethvert ansvar. Kontroller alltid at sikkerhetsinnretningene fungerer før du bruker maskinen.

1. SIKKERHETSREGLER

FØR DU STARTER

- B1. Bruk aldri maskinen barfot eller i sandaler. Vi anbefaler å bruke lange bukser, støvler eller vernesko med anti-skliåler. Unngå bruk av kjeder, armbånd eller løstsittende klær. Har du langt hår, pass på å knytte det opp. Bruk alltid hørselvern.
- B2. Gå nøye over området som skal klippes og fjern alle gjenstander som kan bli kastet ut av maskinen: Steiner, pinner, metallbiter, leker o.l.
- B3. **ADVARSEL:** Drivstoff er svært brannfarlig:
- Oppbevar drivstoff på godkjente kanner som er beregnet for formålet.
 - Fyll drivstoff utendørs før du starter motoren. Røyk ikke når du fyller eller behandler drivstoff.
 - Ta aldri av bensinlokket eller fyll drivstoff mens motoren går eller er varm.
 - Skulle du søle drivstoff, må du ikke starte motoren men flytte gressklipperen til et annet sted. Unngå å klippe dette stedet til drivstoffet er fordampet.
 - Sett alltid bensinlokket forskriftsmessig på plass igjen.
 - Tøm bensintanken før du velter gressklipperen for å vedlikeholde kniven eller skifte olje.
- B4. Skift ut ødelagte lyddempere.
- B5. Inspiser alltid gressklipperen før bruk. Vær spesielt nøye med knivene - sjekk at knivene med tilhørende deler ikke er slitt eller ødelagt. Skift alltid kniver og bolter i sett slik at balansen ikke forrykkes.

BRUK

- C1. Kjør aldri motoren i lukkede rom uten nødvendig ventilasjon. Avgassene inneholder karbon monoksyd som er en luktfri og dødelig gass.
- C2. Klipp bare i dagslys eller godt kunstig lys.
- C3. Stopp arbeidet dersom det er fare for lyn og torden.
- C4. Unngå om mulig å klippe gress som er vått.
- C5. Hold alltid trygg avstand til kniven når du klipper. Trygg avstand tilsvarer håndtakets lengde.
- C6. Gå når du klipper. Ikke løp eller la deg trekke etter maskinen.
- C7. Sørg for godt fotfeste når du klipper i skråninger. Klipp på langs av skråningen, ikke opp og ned.
- C8. Husk at eieren eller brukeren er ansvarlig for eventuelle ulykker eller skader på mennesker eller annen manns eiendom. Brukeren er ansvarlig for å kontrollere mulige farer på området hvor det skal klippes. Ta alltid forholdsregler som er nødvendige for egen og andres sikkerhet. Vær spesielt påpasselig i skråninger eller glatte eller ustabile underlag.
- C9. Klipp ikke skråninger som er brattere enn 20°.

1. SIKKERHETSREGLER

- C10. Vær på vakt når du trekker gressklipperen mot deg.
- C11. Stans kniven om klipperen må tiltes for transport over områder med annet dekke enn gress. Eller gressklipperen flyttes til og fra områder som skal klippes.
- C12. Bruk aldri gressklipperen om sikkerhetsutstyret er ødelagt. Klipp aldri uten at utkasterbeskyttelse eller gressoppsamler er på plass.
- C13. Ikke gjør forandringer i regulatoren eller kjør motoren med for høyt turtall.
- C14. Selvgående modeller og modeller med Rotostop: Frigjør knivclutchen før du starter motoren.
- C15. Start og stans motoren slik som instruksjonene beskriver. Hold føttene i trygg avstand fra kniven.
- C16. Ikke tilt gressklipperen når du skal starte eller stanse motoren. Start motoren med klipperen parkert på et plant underlag fritt for fremmede gjenstander eller høyt gress.
- C17. Hold hender og føtter på trygg avstand fra alle roterende deler. Stå ikke foran utkasteråpningen du starter motoren.
- C18. Løft aldri opp eller bær klipperen mens motoren går.
- C19. Stopp motoren og ta av tennpluggetten:
- Når du skal foreta enhver form for arbeid under klipperdekselet eller utkastersystemet.
 - Når du skal sjekke, rengjøre eller utføre arbeid på gressklipperen.
 - Etter at du har kjørt på fremmedlegemer. Sjekk klipperen for eventuelle skader og foreta utbedringer før du starter maskinen igjen.
 - Hvis gressklipperen begynner å vibrere unaturlig, stopp motoren umiddelbart og foreta nødvendige utbedringer før motoren startes på nytt.
- C20. Stopp motoren når:
- Du forlater klipperen uten oppsyn.
 - Du skal etterfylle drivstoff.
- C21. Stopp rotorkniven (modeller med Rotostop) eller motoren når:
- Du skal ta av eller montere gressoppsamleren.
 - Du skal justere klippehøyden.
- C22. Reduser hastigheten når du skal stoppe motoren, og steng bensinkranen når du er ferdig med å klippe.
- C23. Å benytte seg av annet tilbehør enn det som er anbefalt i denne instruksjonsboken kan medføre skade til din gressklipper, og den type skade dekkes ikke av garantien.
- C24. **FORSIKTIG** – Nivåene for støy og vibrasjoner som er angitt i denne instruksjonsboken, er de maksimale verdiene ved bruk av maskinen. Bli gressklipperen brukt med ubalanserte rotorkniver, for høy driftshastighet eller mangel på vedlikehold, vil det ha betydelig innvirkning på støynivå og vibrasjon. Det er derfor nødvendig å ta forebyggende tiltak for å eliminere all mulig skade på grunn av høye støynivåer og belastninger på grunn av vibrasjoner. Vær nøye med vedlikehold, bruk hørselvern.
- Ta pauser under arbeidet.

1. SIKKERHETSREGLER

VEDLIKEHOLD OG LAGRING

- D1. Sørg for at alle skruer og muttere sitter godt fast slik at gressklipperen er i god bruksmessig stand. Regelmessig vedlikehold er en viktig del av brukerens sikkerhet og for at maskinen skal funksjonere best mulig.
- D2. Sett aldri maskinen til lagring innendørs med drivstoff på tanken. Bensindamp representerer en sikkerhetsrisiko og kan komme i kontakt med åpen ild, elektriske gnister eller kilder med høye temperaturer.
- D3. La motoren få kjøle seg av før du dekker klipperen til.
- D4. For å redusere faren for selvantennelse, er det viktig å fjerne gress, løv og oljesøl fra maskinen, og da spesielt kjøleribber, eksosanlegg og områder med bensin. Ikke la gressoppsamleren med hageavfall stå i eller i nærheten av bygninger.
- D5. Hvis bensintanken må tømmes, så gjør dette utendørs mens motoren er kald.
- D6. Sjekk regelmessig at gressoppsamleren ikke er slitt eller er skadet.
- D7. Bruk ikke gressklipperen om den har slitte eller ødelagte deler. Deler skal skiftes ut, ikke forsøkes reparert. Bruk originale Honda-deler. Kniver skal alltid være Honda-merket og ha referansenummer. Uoriginale deler kan skade maskinen og representere en farerisiko for brukeren.
- D8. Bruk alltid tykke arbeidshansker når du skal utføre vedlikeholdsarbeid på kniven. Bruk en trekloss for å hindre at knivene roterer når du strammer eller løsner knivboltene.
- D9. Kontroller at balansen er korrekt etter at du har slippet knivene.

SIKKERHETSMERKER

Gressklipperen din må brukes på en forsvarlig måte. Derfor har vi plassert sikkerhetsmerker på maskinen for å minne deg på de viktigste forhåndsreglene man må passe på ved bruk. Betydningen er forklart nedenfor. Disse sikkerhetsmerkene er en del av gressklipperen. Skulle en av de falle av eller bli uleselig, kontakt din HONDA fagforhandler. Vi anbefaler også at du leser sikkerhetsinstruksjonene nøye (se side 9).

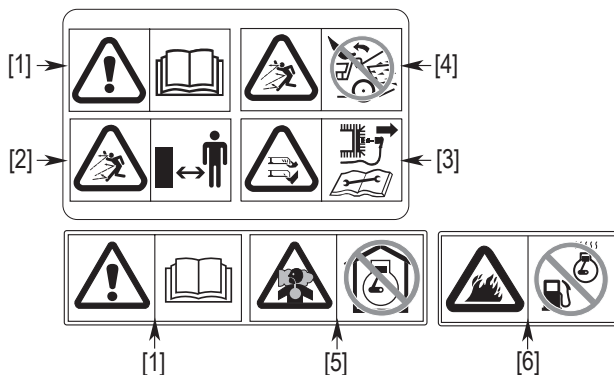

2. PLASSERING AV SIKKERHETSMERKER

- (1) **ADVARSEL:** Les instruksjonsboken før du tar gressklipperen i bruk.
- (2) Fare for flygende gjenstander. Hold andre personer borte fra området mens du klipper.
- (3) Roterende kniv – fare for kuttskader. Hold hender og føtter borte fra klipperdekelet. Ta pluggetten av tennpluggen før du foretar noe som helst vedlikeholdsarbeid.
- (4) Kjør aldri gressklipperen uten at sikkerhetsutstyr, som for eksempel utkasterdeksel eller gressoppsamler, er på plass.
- (5) Motoren avgir farlige gasser. Kjør ikke gressklipperen på innelukkede områder.
- (6) Bensin er ekstremt brannfarlig. Stopp motoren før du etterfyller bensin.

MASKINENS IDENTIFIKASJONSSKILT

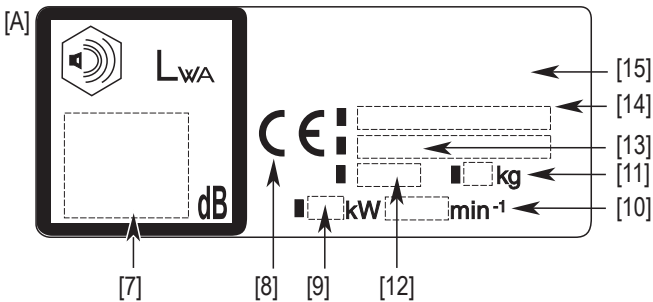

- (7) Tillatt støynivå ifølge EU-direktiv 2000/14/EC
- (8) Konformitetsmerke ifølge EC direktiv
- (9) Nominell effekt i kilowatt (kW)
- (10) Anbefalt motorhastighet i o/min
- (11) Vekt i kilo (med tom tank)
- (12) Produksjonsår
- (13) Serienummer
- (14) Modell – type
- (15) Produsentens navn og adresse

3. MASKINENS HOVEDDELER

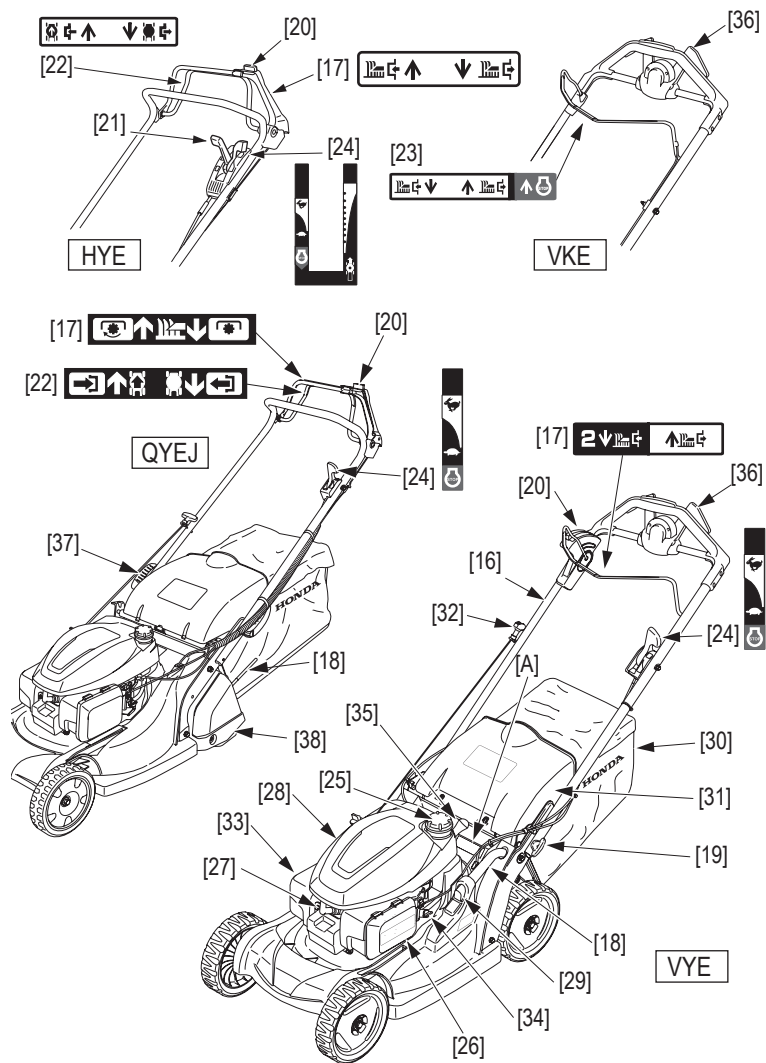

3. MASKINENS HOVEDDELER

KONTROLLER	:	FUNKSJON
(16)	Håndtak	
(17)	Hendel knivclutch (Rotostop) (*)	Starter og stopper kniven og motoren.
(18)	Hendel for justering av klippehøyde	Velger ønsket klippehøyde
(19)	Hendel for å folde/justere håndtaket	For å justere håndtakets høyde eller folde håndtaket sammen
(20)	Sikkerhetsknott for knivclutch (*)	Starter og stopper knivene
(21)	Hydrostatspak (*)	Kontrollerer maks fremdriftshastighet.
(22)	Hendel fremdriftsclutch (*)	Starter og stopper fremdriften
(23)	Hendel Motorstopp (*)	Stopper knivrotasjonen og motor
(24)	Gasskontroll	Kontrollerer motorhastigheten
(25)	Bensintank	
(26)	Luftfilter	
(27)	Tennplugg	
(28)	Påfylling motorolje	
(29)	Justering klippehøyde (*)	
(30)	Gressoppsamler	Samler opp gresset
(31)	Utkasterdeksel	Beskytter mot gjenstander som kastes ut
(32)	Starthåndtak	For å starte motoren
(33)	Eksossanlegg	
(34)	Bensinkran	Åpner/lukker for bensin-tilførselen
(35)	Variabel bioklippkontroll (*)	Regulerer hvor mye gress som kastes ut
(36)	Select Drive kontroll (*)	Kontrollerer maks fremdriftshastighet.
(37)	Hendel for å folde/justere håndtaket (*)	For å justere håndtakets høyde eller folde håndtaket sammen.
(38)	Bakrulle	

(*) Modeller som er utstyrt med slikt.

4. FØR DU STARTER

FØR DU STARTER



⚠ ADVARSEL

Før du utfører disse sjekkpunktene, settes gressklipperen på et stabilt og plant underlag med motoren stoppet og tennhetten (1) av.

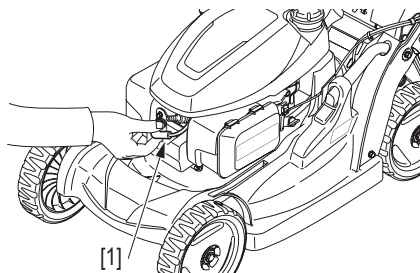

MONTERING AV HÅNDTAKET

HYE, VKE, VYE typer:

1. Skru justeringsmutrene (2) til håndtaket en kvart runde til ulåst posisjon (3).
2. Slå ut håndtaket så låsehendlenes akse er på linje med øvre, midtre eller nedre hull (4), avhengig av hvilken høyde du vil bruke.
3. Vri mutrene tilbake i lukket stilling (5).

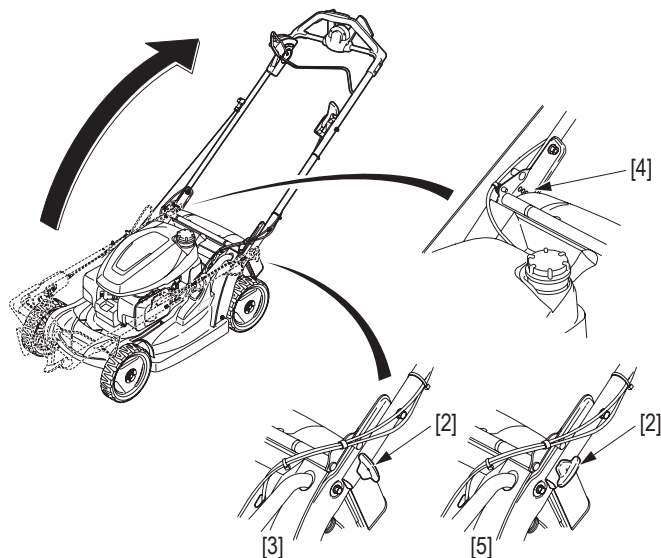

Pass på at festeringene til kablene på håndtaket er festet riktig.

4. FØR DU STARTER

QYEJ type:

Før du monterer håndtaket, pass på at vaierne [6] er plassert på utsiden av håndtaket. Monter komponentene i rekkefølgen som vist. Pass på å plassere vaierne over håndtaket [7]. Legg merke til monteringsretningen til skivene [8], med konveks side vendt mot mutteren [9].

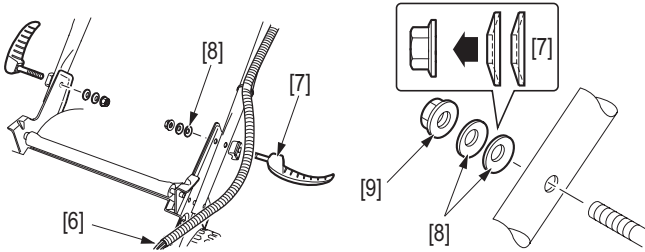

Mens du holder hendelen (7) i åpen posisjon, stram mutteren (9) slik at skruen stikker 2mm (10) på utsiden av mutteren (9).

Velg passende høyde og sett hendelen i lukket posisjon for å låse håndtaket. Dersom hendelene (7) virker for harde å låse, løsne litt på mutrene (9). Dersom de virker for slakke, strammes de. Pass på at festeringene (11) på håndtaket (12) er festet riktig.

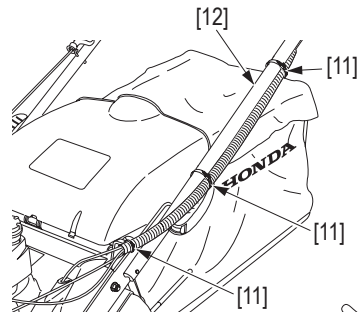
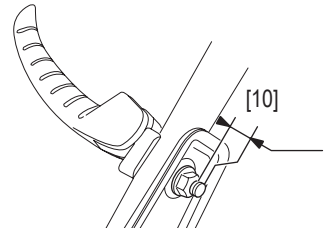

For montering av gressoppsamleren: Se side 39

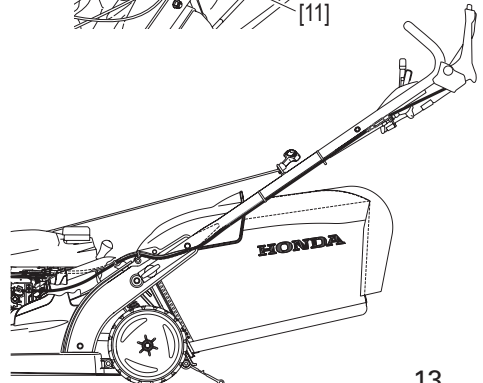

4. FØR DU STARTER

KONTROLL AV GRESSOPPSAMLER



⚠ ADVARSEL

Før bruk, pass på at lukkemekanismen på oppsamlerposen sitter som den skal (utkasterdekselet). Selv ved normalt bruk vil det forekomme noe slitasje på posen. Sjekk regelmessig at det ikke er rifter eller frynser i posen. En slitt eller ødelagt pose må skiftes ut. Skift kun ut utslitte poser med en annen HONDA-pose.

Fjerning av pose:

1. Stopp motoren.
2. Løft opp utkasterdekselet [13], ta tak i håndtaket [14] og ta ut gressoppsamleren [15]. Pass på å holde den i oppreist stilling.

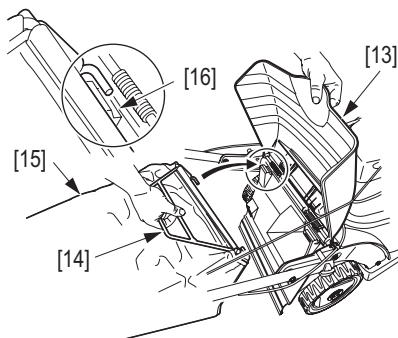

Montering av ny pose:

1. Løft utkasterdekselet og heft fremre del av posen på gressklipperens feste-knaster [16].

MERK:

Gressklipperen virker som en støvsuger; den blåser luft inn i oppsamlerposen som suger opp gresset. Tøm oppsamlerposen før den er full. Dette gjør det enklere å tømme posen og sørger for at du sører minst mulig gressavfall. Oppsamlerposen mister raskt effektivitet etter at posen er omtrent 90% full.

Bioklipp er naturlig gjødsling. Gresset samles ikke opp, men finklippes og spres over plenen. Her blir den til naturlig humus og erstatter 1/4 av den gjødsel plenen trenger.

I tillegg til rollen som gjødselprodusent, beskytter bioklipp jorden, begrenser fordampning av vann i tørkeperioder og sparer deg for bryet med å bli kvitt gressavfall.

4. FØR DU STARTER

SJEKK AV BENSINNIVÅ:



ADVARSEL

Fyll ikke tanken opp til toppen (ikke bensin i påfyllingsstussen). Sjekk at bensinlokket er skrudd godt til når fyllingen er ferdig. Unngå å få bensin på huden gjentatte ganger eller over lang tid. Unngå å puste inn bensindamp. Oppbevar bensinen utilgjengelig for barn.

FORSIKTIG:

- Pass på at du bruker beholdere spesifikt laget for hydrokarboner [1]
- Bruk aldri bensin blandet med olje.
- Bruk 97/98 oktan blyfri bensin.
- Unngå å få skitt, gressavfall o.l. på tanken.
- Bruk ikke gammel eller forurenset bensin (vann, støv etc). Kvaliteten på blyfri bensin forringes med tiden. Oppbevar ikke bensinen mer enn en måned (se side 49).

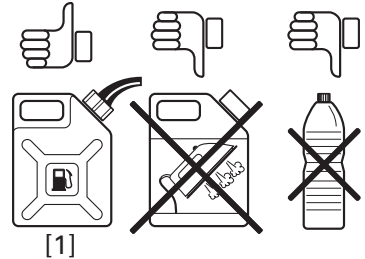

For å sjekke bensinnivå:

1. Skru av bensinlokket [2] og sjekk bensinnivået.
2. Fyll tanken [4] hvis nivået er lavt. Maks nivå: bensinen når opp til merket [3].
3. Skru bensinlokket [2] godt til etter fylling.

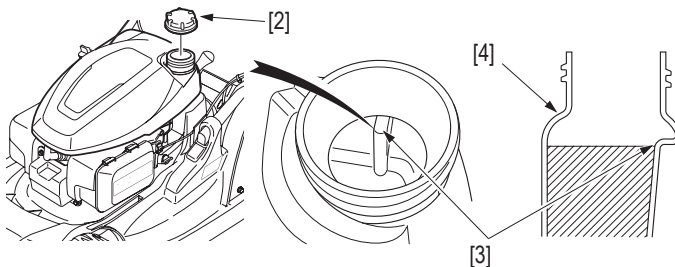

MERK: Bensinsubstitutter kan ikke anbefales, de kan ødelegge deler i bensinsystemet.

4. FØR DU STARTER

ALKOHOLHOLDIG BENSIN

Akter du å bruke alkoholholdig bensin, må du forsikre deg om at oktantallet minst er så høyt som det Honda anbefaler (95). Det er to typer alkoholholdig bensin: en inneholder etanol, den andre metanol.

Drivstoffspesifikasjoner som er nødvendig for å opprettholde ytelsen til utslippskontrollsystem: E10-drivstoff i henhold til EU-regulativ.

Bruk ikke blandinger med mer enn 10% etanol eller bensin med metanol (metyl eller tresprit) som ikke inneholder løsemidler eller korrosjonsbeskyttelse for metanol. Er disse stoffene til stede, må ikke metanolandelen overstige 5%.

MERK:

Garantien dekker ikke skader i bensinsystemet eller problemer i motoren som skyldes bruk av alkoholholdig bensin. Honda anbefaler ikke bruk av disse bensintypene fordi det ennå ikke er bevist at de er egnet.

Før du kjøper bensin av ukjent type, må du kontrollere om bensinen inneholder alkohol og prosentvis hvor mye alkohol bensinen inneholder.

Dersom du merker uønskede symptomer når du bruker slik bensin, bytt til en bensintype som inneholder mindre alkohol.

SJEKK AV LUFTFILTERET

FORSIKTIG:

Kjør aldri motoren uten eller med skadet luftfilter. Et skittent luftfilter vil hindre luft fra å nå inn til forgasseren, noe som vil redusere motorytelsen. Dette kan resultere i raskere motorslitasje.

Sjekk av luftfilterets tilstand:

1. Trykk inn festeknastene [5] på toppen av luftfilterhuset og ta dekslet [6] av.
2. Sjekk om filterelementet [7] er skittent. Er elementet skittent, rengjøres det som beskrevet i kapittel VEDLIKEHOLD.
3. Sett element [7] og deksel [6] på plass igjen.

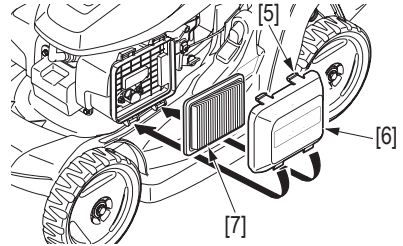

4. FØR DU STARTER

SJEKK AV KNIVENS TILSTAND

FORSIKTIG: Velt ikke gressklipperen over på siden med forgasseren ned, det gjør det vanskeligere å starte fordi motorolje tetter luftfilteret.



Sjekk av knivens tilstand:

1. Stopp motoren.
 2. Ta hetten av tennpluggen.
 3. Plasser gressklipperen på siden med luftfilteret opp [8].
- Se om kniven viser tegn til slitasje og skift den hvis nødvendig. Det er nødvendig å skifte ut kniven hvis den har betydelig slitasje eller hvis det har oppstått en sprekk.

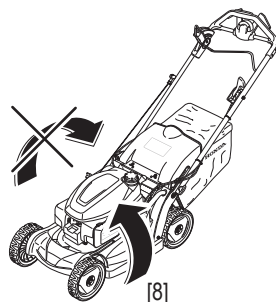

NORMAL



BØYD

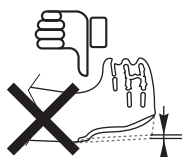

BETYDELIG SLITASJE

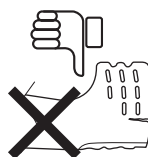

SPREKK

- Sjekk at knivens festebolter sitter stramt (se kapittel VEDLIKEHOLD).
- For å skifte ut eller demontere kniven, se instruksjonene i kapitlet VEDLIKEHOLD.

ADVARSEL

Bruk aldri gressklipperen med slitt, ødelagt, sprukket eller bøyd kniv. Biter av kniven kan brytes av, slynges ut og forårsake alvorlige personskader

MERK: Kniven slites hurtigere hvis gressklipperen brukes på sandholdig plen. Sjekk kniven hyppigere hvis du arbeider under slike forhold.

JUSTERING AV KLIPPEHØYDEN

Forandring av klippehøyden:

1. Stopp motoren.



HYE, VKE, VYE typer:

2. Hold inne låseknappen [1] og hev eller senk gressklipperen med justeringshendelen [2]. Det er en høydeindikator [3] ved venstre forhjul.

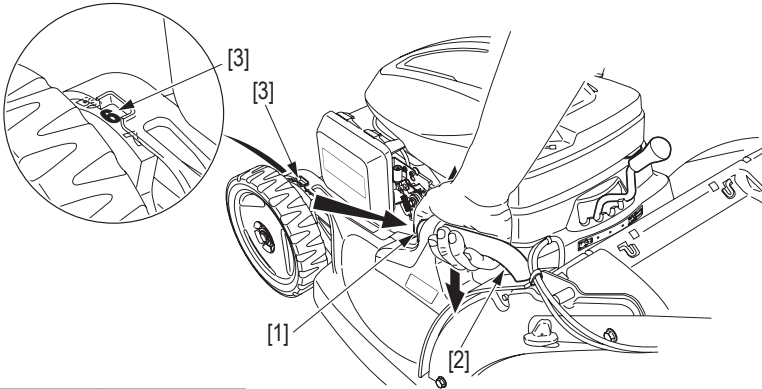

Stilling	Høyde (mm)
1	25
2	34
3	43
4	52
5	61
6	70
7	79

OYEJ type:

2. Skyv justeringshendelen [4] mot utsiden av gressklipperen og føres inn i sporet for ønsket klippehøyde.

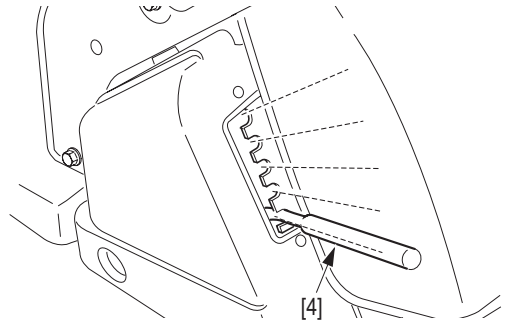

Innstillingen av klippehøyden er omtrentlige verdier. Den reelle høyden på det klippede gresset varierer med plen og grunnforhold. For å sjekke klippehøyden klipper du et lite areale og vurderer resultatet. Juster så klippehøyden deretter.

4. FØR DU STARTER

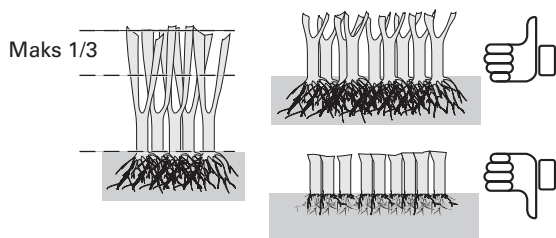

MERK:

- Klipp ikke mer enn 1/3 av gresshøyden av gangen for å unngå brune flekker. Snittet blir renere, noe som reduserer muligheten for forstoppelser.
- Hvis gresset blir for høyt, klipp det én gang på øverste høydejustering og igjen om 2-3 dager.
- Rotens dybde er proporsjonal med gressets lengde: jo kortere du klipper, jo grunnere vokser rotsystemet.
- Velg klippehøyde tilpasset plenens bruk: fritid, sport: 5 cm eller mer og prydden: 1 til 3 cm.
- Bare noen typer plen tåler kort klipp. En plen som er for kortklippet, blir skjør og mer utsatt for tørke. Spør en spesialist om råd.

SJEKK AV OLJENIVÅET

FORSIKTIG:

- *Motoroljen er en vesentlig del som påvirker motorens egenskaper og levetid.*
- *Motoren kan få alvorlige skader hvis du kjører med for lite olje. Vi anbefaler bruk av Honda 4-takts olje eller tilsvarende kvalitet med høy smøreevne. Oljens viskositet må stemme med gjennomsnittstemperaturen der maskinen brukes.*

Oljens smøreevne er viktig for å opprettholde ytelsen til utslippskontrollsystemet slik som Honda 4-takts olje. Oljetyper [5] tilpasset gjennomsnittstemperaturen [6].

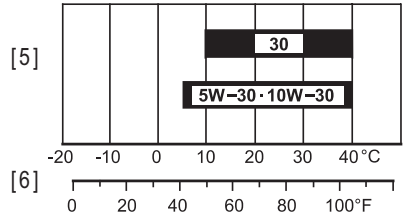

Slik sjekkes oljenivået:

1. Sett gressklipperen på jevnt og plant underlag.
2. Skru av oljelokket og tørk av peilestaven [7].
3. Sett peilestaven ned i påfyllingstussen uten å skru den til.
4. Oljen som settes av på peilestaven, viser oljenivået. Ligger nivået nær det nederste merket [8] fylles tanken opp til øverste merke [9] med anbefalt olje.
5. Skru oljelokket på plass igjen.

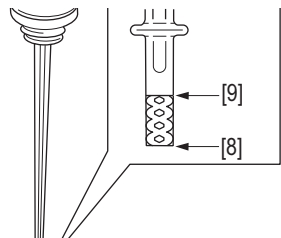
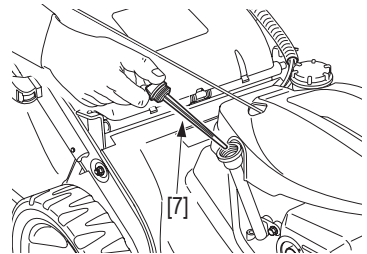

4. FØR DU STARTER

KLIPPEMODUS

Justering av bioklippkontroll

HYE, VYE typer:

1. Slipp knivstopp-hendelen.

VKE type:

1. Slipp knivbrems-hendelen.
2. Sett justeringsspaken for bioklipp i en av de 5 posisjonene vist under for å få graden av bioklipp og utkast som du ønsker.

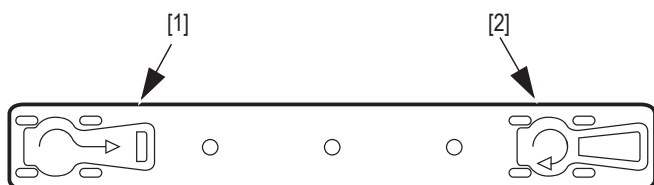

Oppsamlingsposisjon [1]: Alt gresset som blir klippet kastes ut i bakre del av gressklipperen, ikke noe gress bioklippes.

Bioklipp-posisjon [2]: Gresset blir ikke lenger samlet opp i gressoppsamleren, men finkuttes og spres over plenen. Her blir den til naturlig humus og erstatter 1/4 av den gjødsel plenen trenger.

4. FØR DU STARTER

3. For å velge posisjonen som passer deg best, utfør en test. Fest gressoppsamleren og begynn å klippe i oppsamlingsposisjon [1]. Sjekk hvilken effekt dette har på plenen. Flytt justeringsspaken [3] ett hakk til høyre. Ved å flytte justeringsspaken mot bioklipp posisjonen [2], øker du andelen gress som blir finkuttet og spredd over plenen. Flytt justeringsspaken [3] til du oppnår ønsket resultat.

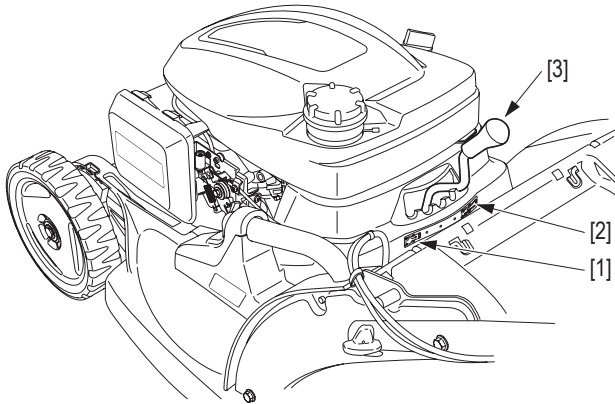

MERK:

- Bioklipp er naturlig gjødsling. Gresset samles ikke opp, men finklippes og spres over plenen.
- I tillegg til rollen som gjødselprodusent, beskytter bioklipp jorden, begrenser fordamping av vann i tørkeperioder og sparer deg for bryet med å bli kvitt gressavfall.

UTKAST BAK

Hvis du ikke ønsker og samle opp gresset som klippes, kan gressklipperen brukes uten gressoppsamleren. I dette tilfellet blir gresset som ellers ville bli kastet ut, i stedet omdirigert til bakken av utkasterdekselet. Andelen som blir kastet ut varierer avhengig av posisjonen til justeringshendelen for bioklipp:

- Maksimalt i posisjon [1]
- ingenting i posisjon [2]



5. BETJENING

START OG STOPP AV MOTOREN

Start av motoren:



FORSIKTIG:

Start ikke motoren med knivclutchen eller fremdriftsclutchen koblet inn.



[A]



[B]



[C]

[A] **HURTIG** Ved starting av varm motor og ved klipping

[B] **SAKTE** Velger motorens tomgangshastighet

[C] **STOPP** Stopper motoren (Rotostop-modeller)

Alle modeller:

1. Vri bensinkranen [1] i PÅ-stilling (åpen).

HYE, VYE, QYEJ typer:

2. Sett gasskontrollen [2] i HURTIG-stilling [A].

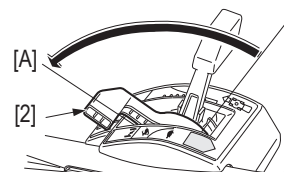
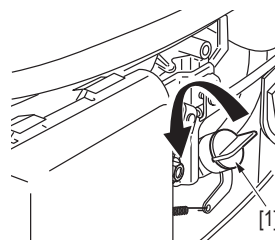
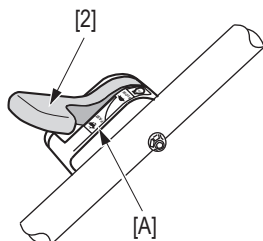

VKE type:

3. Hold hendelen for motorstopp [3] hardt inn mot håndtaket når motoren skal startes.

Alle modeller:

4. Trekk i startsnoren [4] til du kjenner motstand, trekk den så hardt mot deg.

MERK:

- Ikke bråslipp startsnoren, men før den kontrollert tilbake.
- For å justere motorhastigheten mens gressklipperen går, kan gasskontrollen settes hvor som helst mellom «HURTIG» [A] og «SAKTE» [B]. (HYE, VYE, QYEJ typer) Best resultat oppnås imidlertid hvis den står i stilling «HURTIG» [A].

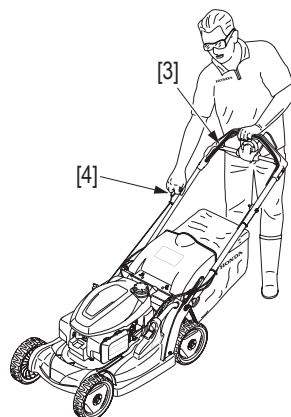

HYE, VYE, QYEJ typer:

Motoren kan stoppe hvis hendelen er i "SAKTE" stilling [B] når knivclutchen kobles inn.

Starten går lettere hvis klipperen står på et plant sted hvor gresset ikke er for høyt.

MERK:

For å sikre enkel start og maksimal ytelse fra Auto Choke-systemet. Begynn klippingen så snart motoren starter og la motoren gå i minst tre minutter før motoren stoppes.

STOPP AV MOTOREN

HYE, VYE, QYEJ typer:

1. Sett gasskontrollen i «STOPP»-stilling [C].

VKE type:

1. Frigjør hendelen for motorstopp.

Alle modeller:

3. Vri bensinkranen [5] i AV-stilling (stengt).



VÅT MOTOR

Nekter motoren å starte etter gjentatte forsøk, er kanskje motoren våt.



Utbedre en våt motor:

1. Sett gasskontrollen i STOPP-stilling [C] (HYE, VYE, QYEJ typer).
2. Ta ut og tørk tennpluggen. Når den settes inn igjen, skrues den inn for hånd så langt som det går. Deretter strammes den 1/8 - 1/4 med plugg nøkkel slik at pakningen får riktig press.
3. Sett så gasshendelen i HURTIG-stilling [A] og gjenta prosedyren som beskrevet under "Start av motoren".

5. BETJENING

BRUK I STORE HØYDER

I store høyder blir standardblandingen av bensin og luft for fet, noe som reduserer bruksegenskapene og øker bensinforbruket. Dette er det mulig å gjøre noe med ved å sette en dyse med mindre diameter inn i forgasseren og justere blandingsskruen. Bruker du gressklipperen i områder høyere enn 1500 meter, anbefaler vi at du får foretatt denne modifiseringen hos din Honda Fagforhandler. Selv med forskriftsmessige justeringer i forgasseren, synker motorens yteevne med ca 3,5% for hver høydeforskjell på 300 meter. Høyden vil imidlertid innvirke mye sterkere hvis modifikasjonene ikke utføres.

FORSIKTIG:

- *Kjører du klipperen i høyder lavere enn det forgasseren er stilt for, risikerer du overoppheting og alvorlige motorskader fordi blandingen luft/bensin er for mager.*

⚠ ADVARSEL

Vær spesielt aktsom når du klipper ujevne og skrånende plener. Gressklipperen kan velte slik at kniven ligger åpen. Kniven kan også kaste ut gjenstander som tidligere lå gjemt. Sørg for at hjulene har fast kontakt med underlaget. Kontroller kjøreretningen med håndtaket og ikke ved å presse knivdekselet med foten.

FORSIKTIG:

- *Sørg for at kniven ikke treffer hindringer du prøver å styre utenom. Kjør aldri gressklipperen rett over en gjenstand.*
- *Klipper du en ujevn plen så la deg ikke bli trukket etter gressklipperen. Hold godt om håndtaket og kontroller fremdriften.*

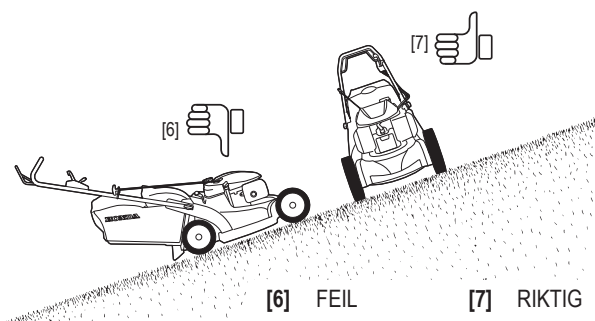

MERK: Blir hastigheten for lav når du klipper i en skråning, før gasskontrollen (HYE type) en tanke mot HURTIG-stilling.

KLIPPEPROSEDYRE



Les sikkerhetsreglene før du starter gressklippingen.



C7

C8

C9

HYE type:

⚠ ADVARSEL

Frigjør alltid knivkontrollen og fremdriftshendelen før motoren startes. Starten er vanskeligere når kniven er koblet inn. Er fremdriften koblet inn, begynner gressklipperen å bevege seg når motoren starter.

1. Velg passende fremdriftshastighet med hydrostatspaken [1].
2. Koble inn kniven:
Trykk ned den gule knappen [2] oppå kniv clutchen [3], trykk den raskt ned og hold den mot håndtaket.
3. Koble inn fremdriften når motoren har fått opp hastigheten:
Clutchhendelen [4] fungerer som en variabel hastighetskontroll avhengig av hvor langt inn den er presset. Den muliggjør hastighetsvariasjon mellom null og maks, som forhåndsstilles med hydrostatspaken. Maksimal hastighet oppnås når begge hendeler [3] og [4] skyves helt frem. Jo høyere gresset er, jo viktigere er det å redusere hastigheten på gressklipperen. Dette vil forhindre overbelastning av motoren og sikre god klippekvalitet.
4. For å stanse fremdriften:
Slipp clutchhendelen [4].
5. For å stanse knivrotasjonen:
Slipp knivclutchen [3].

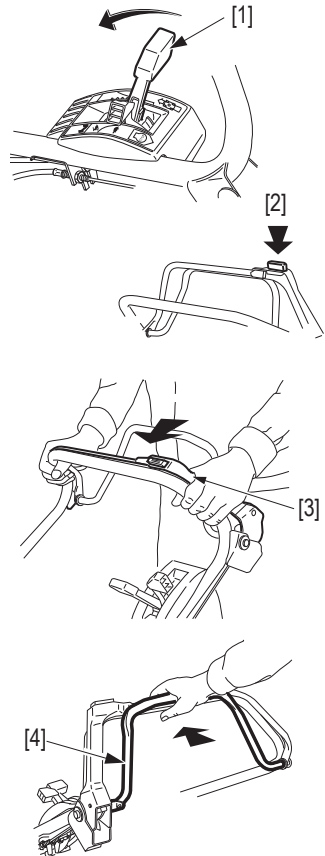

MERK: Det mulig å la være å bruke fremdriften når du klipper i trange områder. Likeledes kan fremdriftsclutchen brukes til å kjøre klipperen uten at kniven kobles inn (over veier, kanter o.l.).

FORSIKTIG: Før fremdriftshendelen raskt fra en stilling til en annen, så den alltid er koblet helt inn eller helt ut. Dette hindrer motoren i å kveles og sikrer økt levetid på clutchmekanismen.

5. BETJENING

VKE type:

1. Når motoren går og knivene roterer, trykker du langsomt Select Drive-kontrollen [5] for å få fremdrift.

Normal har du hånda rundt håndtaket og Select-Drive kontrollen samtidig. Trykk på Select-Drive kontrollen med tommelen for å oppnå en boost-effekt (f.eks. opp en bakke eller høyt gress).

Du kan redusere fremdriftshastighet ved å delvis slippe opp Select Drive kontrollen.

Fremdriftshastigheten varierer med terreng, gresshøyde, skråning og vekten på gressopp samleren. Hvis du flytter Select Drive-knappen [6] eller varierer hvor langt inn du trykker på Select Drive-kontrollen, kan du opprettholde ønsket fremdriftshastighet under konstant skiftende klippeforhold.

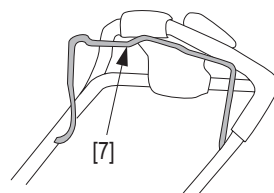
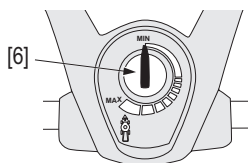
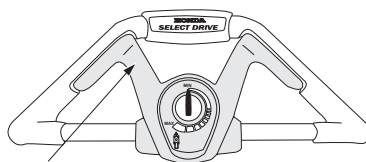

2. Justering av Select Drive - fremdriftskontroll [6]

Med kontrollknappen Select Drive, kan du justere maksimal fremdriftshastighet når Select Drive-spaken er fullt tilkoblet.

Justeringen er fra MIN til MAX.

Med Select Drive kontrollen fullt tilkoblet:

Ved **MIN** er fremdriftshastigheten laveste.

Ved **MAX** er fremdriftshastigheten høyest.

2. For å stanse fremdriften:
Slipp Smart Drive-hendelen [5].
3. For å stanse knivrotasjonen:
Slipp knivklutchen [7].

MERK: Å slippe bremsehendelen stanser knivrotasjonen og motoren.

VYE type:

⚠ ADVARSEL

Frigjør alltid knivkontrollen og fremdriftshendelen før motoren startes. Starten er vanskeligere når kniven er koblet inn. Er fremdriften koblet inn, begynner gressklipperen å bevege seg når motoren starter.

1. Start knivene:
Trykk ned låseknappen [1] og hold den nede.
Dra knivclutchen mot deg [2].
Slipp låseknappen [1] når knivene har begynt å rotere.
2. Når motoren går og knivene roterer, trykker du langsomt Select Drive-kontrollen [3] for å få fremdrift.

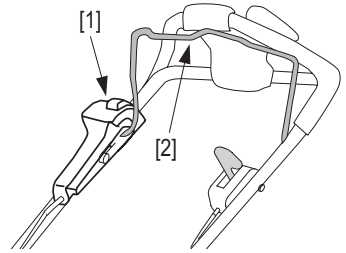

Normal har du hånda rundt håndtaket og Select-Drive kontrollen samtidig. Trykk på Select-Drive kontrollen med tommelen for å oppnå en boost-effekt (f.eks. opp en bakke eller høyt gress).

Du kan redusere fremdriftshastighet ved å delvis slippe opp Select Drive kontrollen. Fremdriftshastigheten varierer med terreng, gresshøyde, skråning og vekten på gressopp samleren. Hvis du flytter Select Drive-knappen [4] eller varierer hvor langt inn du trykker på Select Drive-kontrollen, kan du opprettholde ønsket fremdriftshastighet under konstant skiftende klippeforhold.

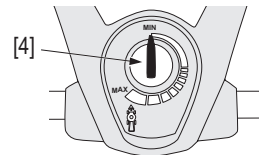
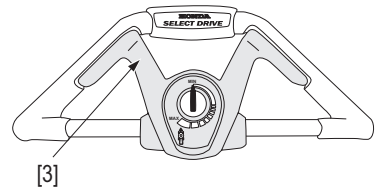

2. Justering av Select Drive - fremdriftskontroll [4]
Med kontrollknappen Select Drive, kan du justere maksimal fremdriftshastighet når Select Drive-spaken er fullt tilkoblet. Justeringen er fra MIN til MAX.

Med Select Drive kontrollen fullt tilkoblet:
Ved **MIN** er fremdriftshastigheten laveste.
Ved **MAX** er fremdriftshastigheten høyest.

4. For å stanse fremdriften: Slipp Smart Drive-hendelen [3].
5. For å stanse knivrotasjonen: Slipp knivklutchen [2].

5. BETJENING

QYEJ type:

⚠ ADVARSEL

Frigjør alltid knivkontrollen og fremdriftshendelen før motoren startes. Starten er vanskeligere når kniven er koblet inn. Er fremdriften koblet inn, begynner gressklipperen å bevege seg når motoren starter.

1. Koble inn kniven:
Trykk ned den gule knappen [5] oppå knivclutchen [6], trykk den raskt ned og hold den mot håndtaket.
2. Koble inn fremdriften når motoren har fått opp hastigheten:
Clutchhendelen [7] fungerer som en variabel hastighetskontroll avhengig av hvor langt inn den er presset. Den muliggjør hastighetsvariasjon mellom null og maks, som forhåndsstilles med hydrostatspaken. Maksimal hastighet oppnås når begge hendeler [6] og [7] skyves helt frem. Jo høyere gresset er, jo viktigere er det å redusere hastigheten på gressklipperen. Dette vil forhindre overbelastning av motoren og sikre god klippekvalitet.
4. For å stanse fremdriften:
Slipp clutchhendelen [7].
5. For å stanse knivrotasjonen:
Slipp knivclutchen [6].

MERK: Det mulig å la være å bruke fremdriften når du klipper i trange områder. Likeledes kan fremdriftsclutchen brukes til å kjøre klipperen uten at kniven kobles inn (over veier, kanter o.l.).

FORSIKTIG: Før fremdriftshendelen raskt fra en stilling til en annen, så den alltid er koblet helt inn eller helt ut. Dette hindrer motoren i å kveles og skrur økt levetid på clutchmekanismen.

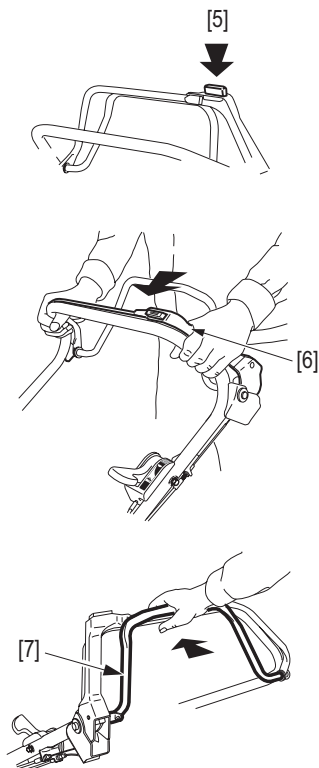

MERK:

- Klippfrekvens: Bruksplen - en gang i uken. Prydplen - to ganger i uken.
- Plenen klippes helst om ettermiddagen eller kvelden før vanning, fordi gresset bør klippes mens det er tørt. Er støvsnivået for høyt, klippes plenen mens gresset er tørt og bakken fortsatt er fuktig.
- Velg klippehøyde etter terrenget, se side 19 .
- Penest resultat får du hvis du overlapper et klippet felt [1] med ca 5 cm og øker overlappingen hvis klippehøyden er stor.
- Har plenen uregelmessig form eller mange hindringer, deles den i stykker som kan klippes etter anbefalt mønster for å få best mulig resultat:

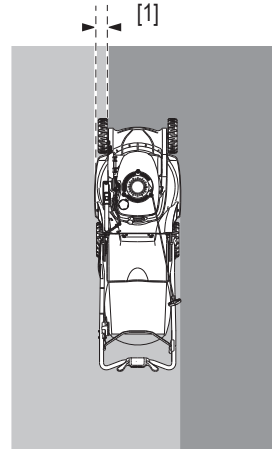

- [2] Med gressoppsamler:
Kjør og sving med urviserretningen.
- [3] Med bioklipp:
Kjør og sving mot urviserretningen.

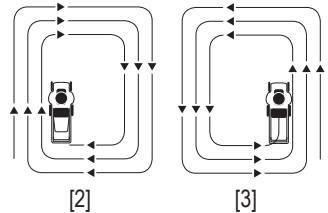

TØMMING AV GRESSOPPSAMLEREN

Når gressoppsamleren blir for full, er ikke oppsamlingen så effektiv lenger (lyden på gressklipperen forandrer seg og posen blåses ikke lenger opp av luft fra kniven.)

HYE, VYE, QYEJ typer:

1. Frigjør knivclutchen.

VKE type:

1. Frigjør motorstopp-hendelen.

Alle typer:

2. Ta av gressoppsamleren.
3. Tøm gressoppsamleren:
 - Hold posen i metallhåndtaket [4].
 - Ta tak i håndtaket [5] og rist gresset ut av posen.

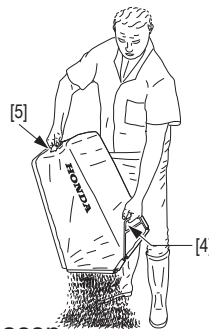

⚠ ADVARSEL Før bruk, sjekk alltid at lukkemekanismen til gressoppsamleren sitter som den skal (utkasterdekselet).

FORSIKTIG: Reduser brannfaren; etterlat aldri avfall i gressoppsamleren eller nær bygninger. Komposteringen utvikler varme som kan nå høye temperaturer.

6. VEDLIKEHOLD

Regelmessig vedlikehold er viktig for å holde sikkerheten og ytelsen uforandret over tid.



⚠ ADVARSEL

For å unngå utilsiktet start, tas tennpluggetten [6] av før du foretar noe vedlikeholdsarbeid.

FORSIKTIG:

- Motoren og lydpudden er varme nok til å gi store brannskader og starte brann hvis brennbart materiale befinner seg nærme nok.
- La motoren få kjøle seg ned i 15 minutter før du starter noe vedlikeholdsarbeid.

MERK: Du oppnår lengre levetid og mer effektiv klipping hvis du holder gressklipperens underside fri for gressavfall. Rengjør med børste og skrape. Gressklipperen rengjøres grundig før den settes i opplag.

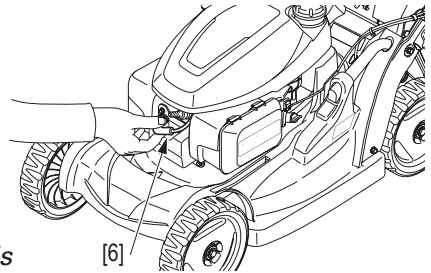

VEDLIKEHOLD AV LUFTFILTERET

Et skittent luftfilter reduserer luftstrømmen til forgasseren. For å sikre effektiv motorgange er det viktig å vedlikeholde luftfilteret regelmessig.

ADVARSEL

Rengjør aldri luftfilterelementet med gass eller brennbar væske. Dette kan forårsake brann eller eksplosjon.

1. Trykk inn låseknastene [7] på toppen av luft filterdekselet og ta dekkelet [9] av.
2. Inspiser luftfilterelementet [8] og skift det hvis det er ødelagt.
3. Slå elementet mot en hard flate for å fjerne skitt eller blå trykkluft (må ikke overskride 2 kgf/cm², 30 psi) gjennom elementet fra den siden som vender inn mot motoren.

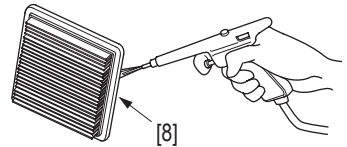
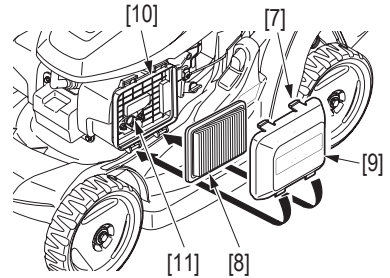

MERK: Filterelementet [8] må være tørt for å fungere riktig. La det ikke trekke olje.

4. Tørk skitten bort fra dekselets [9] innside og rengjør huset [10] med en fuktig fille eller trykkluftpistol.

MERK: Vær forsiktig så det ikke kommer skitt inn i kanalen [11] til forgasseren.

5. Sett filteret [8] og dekselet [9] på plass igjen.

6. VEDLIKEHOLD

SKIFTE AV MOTOROLJE

Tapp oljen mens motoren er varm så tappingen går fort og er fullstendig.



FORSIKTIG:

Brukt motorolje kan gi kreft hvis den er i kontakt med huden over lengre tid. Selv om dette er usannsynlig hvis du ikke omgås olje hver dag, anbefaler vi at du vasker hendene grundig med vann og såpe hver gang du har behandlet olje.

1. Sett gasskontrollen i STOPP-stilling og steng bensinkranen (AV) for å redusere muligheten for bensinlekkasje.
2. Tørk av området rundt oljepåfyllingsstussen før du skrur av oljelokk/peilestav [1].
3. Plasser et egnet fat ved siden av gressklipperen for å fange opp den brukte oljen. Velt gressklipperen over på høyre side. Den brukte motoroljen tappes ut av påfyllingsstussen. La all olje få tid til å renne ut.
4. Fyll på anbefalt mengde olje (se side 17).
Etterfyllingsmengde: 0,4 liter
Ikke overfyll. Mål oljenivået som vist.

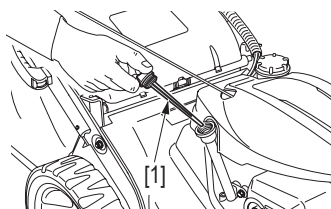
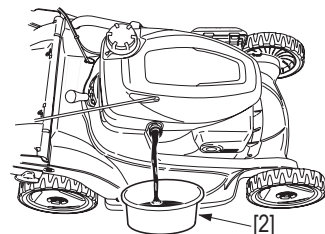

5. La oljen få tid til å falle på plass i motoren før du peiler oljenivået med gressklipperen parkert på et plant underlag. Hvis oljenivået er under det nederste merket [3], fyll på olje opp til det øverste nivåmerket [2]. Ikke overfyll.
6. Skru oljelokk med peilestav forsvarlig på plass.

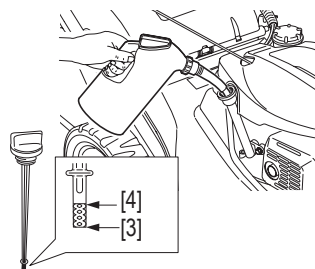

MERK: Brukt motorolje må avhendes på en miljømessig forsvarlig måte. Vår anbefaling er å ta den med til servicestasjonen, som sørger for resirkulering. Kvitt deg aldri med olje i søppelkassen, tøm den heller ikke ut på baken eller ned i avløpssystemet.

SJEKKE OG SKIFTE TENNPLUGG

Anbefalt tennplugg: NGK - BPR5ES

FORSIKTIG:

Bruk bare anbefalt tennplugg. Tennplugg med feil varmetall kan ødelegge motoren.

⚠ ADVARSEL

Er motoren nylig kjørt, så ikke rør lydpotte eller tennplugg som er svært varme.

1. Ta av tennpluggghetten [5] og skru ut tennpluggen [6] med tennpluggnøkkel [7].

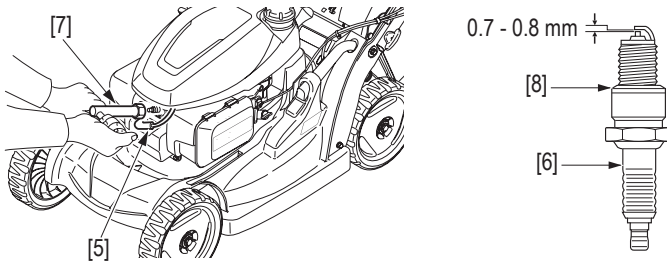

2. Sjekk tennpluggen. Skift den ut hvis elektrodene er slitt eller isolasjonen sprukket eller skaller av. Rengjør tennpluggen med stålborste hvis den skal brukes om igjen.
3. Mål åpningen mellom elektrodene med bladmåler; åpningen skal være mellom 0,7 og 0,8 mm. Bøy forsiktig på elektrodesiden hvis åpningen må justeres.
4. Sett tennpluggen inn igjen – skru den først inn så langt du kan for hånd for å unngå at den går over gjenger.
5. Etterstram med tennpluggnøkkel. En ny plugg skal ha en 1/2 tørn for å få riktig press på pakningen. En brukt plugg etterstrammes 1/8 til 1/4 tørn.
6. Sett på tennpluggghetten.

FORSIKTIG:

En løs tennplugg kan overopphete motoren og skade den. Strammes pluggen for hardt, kan gjengene i sylindrehodet bli skadet.

6. VEDLIKEHOLD

VEDLIKEHOLD AV GNISTFANGER (tilleggsutstyr)

(I Europa og andre land der direktiv 2006/42/EC er gjeldende, bør slikt vedlikehold utføres av en fagforhandler).



⚠ ADVARSEL

Hvis gressklipperen nylig er kjørt, er lyd-potten fortsatt varm. La den få avkjøle seg før du begynner dette arbeidet. I enkelte områder er det forbudt å bruke motorer uten en gnistfanger. Sjekk bestemmelsene der du bor før du tar gressklipperen i bruk.

1. Fjern de tre flensboltene [9] fra eksospottebeskyttelsen [10] og ta den av.
2. Ta ut de to skruene [11] fra gnistfangeren [12] og ta den ut av eksospotten.
3. Sjekk koksavleiringene rundt eksosåpningen og på gnistfangeren. Rengjør hvis nødvendig.
4. Skift gnistfangeren ut hvis nettingen har brudd eller skader.
5. Installer gnistfanger [12] og eksospottebeskyttelse [10] i motsatte rekkefølge av demonteringen.

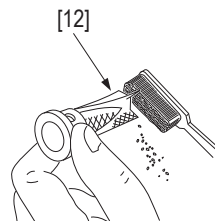
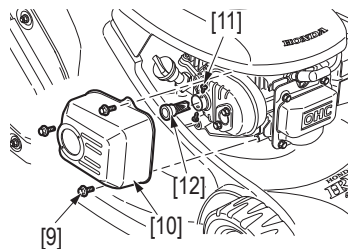

JUSTERING AV FORGASSER:



FORSIKTIG:

Det anbefales at du ber fagforhandler ta seg av denne justeringen.

Normal tomgangshastighet: 1700 +- 150 o/min

Driftshastighet: 2800 +- 100 o/min

JUSTERING AV CLUTCHVAIEREN



HYE, QYEJ typer:

Mål dødgangen [1] på siden av hendelen [2] som vist.

1. Plasser clutchhendelen i den raskeste posisjonen og løsne låsemutterene [3].
2. Slakk eller stram vaieren etter behov slik at du får dødgangen 1 til 5 mm.
3. Stram låsemutterene [3] til igjen og sjekk dødgangen [1] på ny.
4. Start motoren i friluft og bruk clutchhendelen. Sjekk at clutchen kobles inn og ut som den skal.

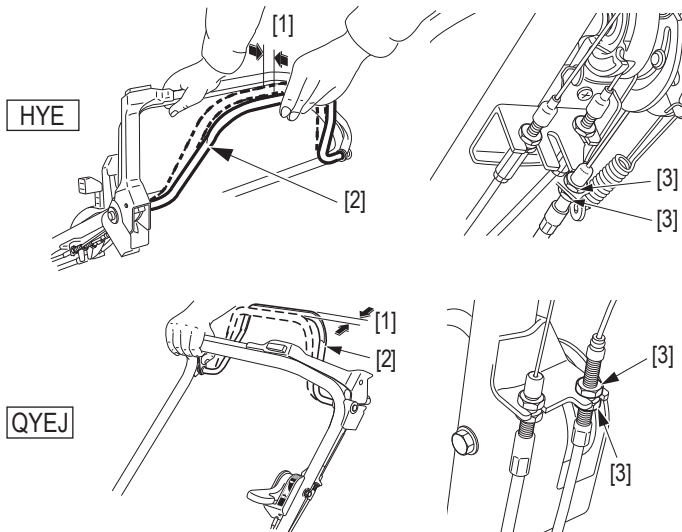

6. VEDLIKEHOLD

JUSTERING AV SELECT DRIVE FREMDRIFTSVAIER



VKE, VYE typer:

Utfør følgende prosedyre med hjulene på en jevn overflate:

1. Vri Select Drive-kontrollen [4] i MIN posisjon [5].
2. Løsne Select Drive-kontrollens låsemutter [6].
3. Start motoren.
4. Uten å trykke inn Select Drive-kontrollen, vri justeringshylsen [7] til clutchvaieren i «START»-retningen [A] til gressklipperen såvidt begynner å bevege seg fremover.
5. Vri justeringshylsen 1-2 omdreininger i «STOPP»-retningen [B].
6. Stram til låsemutterene til clutchvaieren.

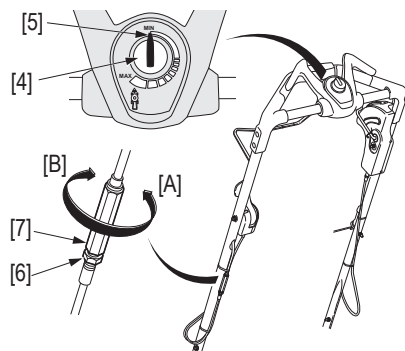

Alle modeller:

MERK: Hvis clutchen ikke kobler som den skal selv om vaieren er riktig justert, må systemet sannsynligvis repareres. Ta gressklipperen med til din Honda Fagforhandler.

MONTERING OG DEMONTERING AV ROTORKNIVENE



Demontering av rotorknivene

1. Sett gasskontrollen i STOPP-stilling (modeller med Rotostop).
2. Sett bensinkranen i AV-stilling og ta tennheten av tennpluggen.
3. Velt gressklipperen med forgasseren vendt oppover [8].
4. Fjern de 2 festboltene [9] og spesialsikvane [10] fra knivholder [11] med en 14 mm pipe-nøkkel. Bruk en trekloss for å hindre at kniven begynner å rotere når bolten løsnes.

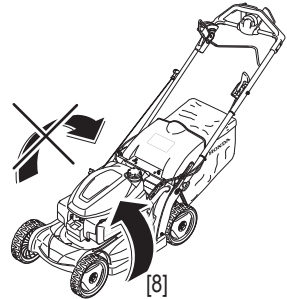

HYE, VKE, VYE typer:

5. Ta den øvre [12] og nedre [13] kniv ut av knivholderen.

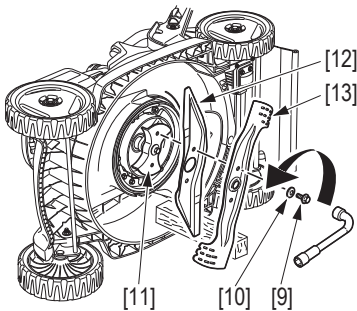

OYEJ type:

5. Ta ut kniven [14] og avstandsstykke [15] ut av knivholderen.

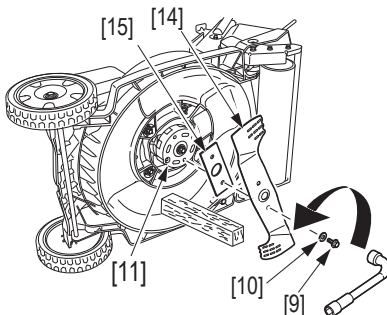

6. VEDLIKEHOLD

Montering av rotorknivene

1. Rengjør og fjern skitt og gress rundt knivenes monteringsområde.

HYE, VKE, VYE typer:

⚠ ADVARSEL

Bruker du gressklipperen med kun en kniv, blir resultatet en løstsittende kniv som kan bli kastet ut og føre til alvorlige personskader. Monter alltid knivene som et sett.

2. Sett knivene [3 og 4] på plass med spesialsnivene [2] samt de to knivboltene [1] slik som vist under.

Knivboltens strammemoment: 49-59 N•m

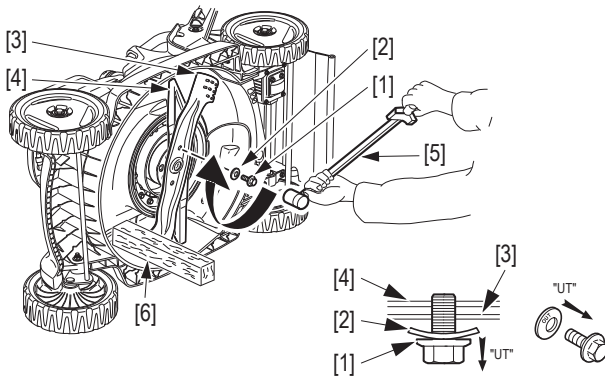

QYEJ type:

2. Sett først på avstandsstykke [7] og deretter kniven [8] de to knivboltene [1] og spesialskivene [2] som vist under.

Knivboltens strammemoment: 54 + – 4,9 N•m

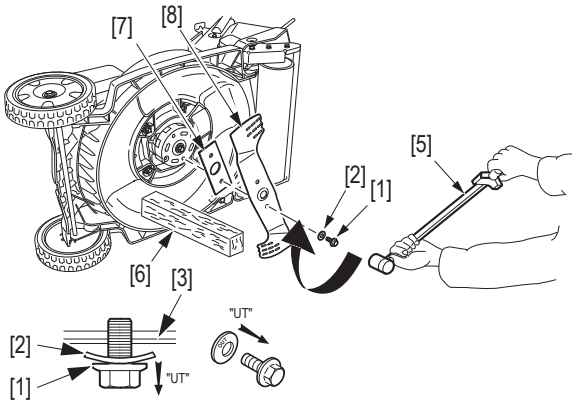

Monter spesialskivene med den konvekse siden (merket UT) inn mot bolthodene.

Knivboltene er spesialutviklet for denne monteringen og må ikke erstattes med andre typer bolter.

3. Stram boltene til med momentnøgkelen [5]. Bruk en trekloss [6] til å blokkere knivene slik at de ikke roterer

FORSIKTIG:

- Har du ikke en momentnøkkel, så be din Honda Fagforhandler om å sjekke knivboltene stramming før du tar gressklipperen i bruk.
- Hvis knivboltene sitter for stramt eller slakt, kan de brette eller løsne.

MERK:

Velt aldri gressklipperen slik at forgasseren peker ned, da dette vil gjøre det vanskelig å starte.

6. VEDLIKEHOLD

SKIFTE ROTORKNIVER

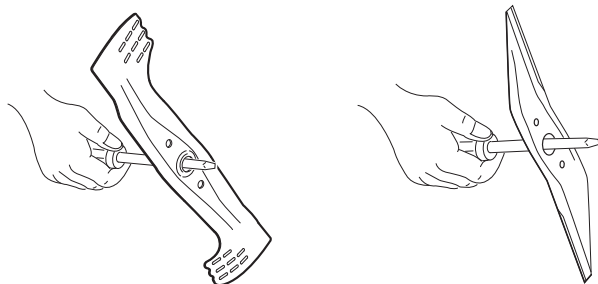

FORSIKTIG:

- *Rotorknivenes balanse er kritisk for klipperesultatet. Skift ut knivene hvis de er ødelagt eller ute av balanse.*
- *Bruk kun originale Honda-kniver.*

SLIPING AV ROTORKNIVER

FORSIKTIG:

- For å unngå svekking av kniven slik at den blir ubalansert eller gir dårlig klipperesultat, bør kniven slipes av profesjonelle. Kontakt din Honda Fagforhandler.
1. Slip eggen på kniven med fil. Fil bare oversiden. Oppretthold den originale profilen på eggen for å få fint kutt. Fil begge sider av kniven for å bevare knivens balanse.
 2. Test knivbalansen etter sliping - bruk en skrutrekker som vist på tegningen. Tipper en av sidene ned, må denne siden files ytterligere. Skift ut knivene hvis de tipper mye.

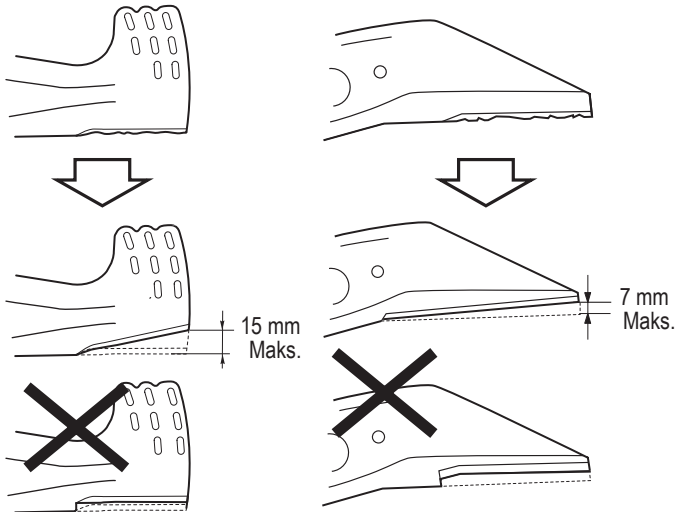

6. VEDLIKEHOLD

RENGJØRING OG UTSKIFTING AV OPPSAMLERPOSEN

Rengjøring



FORSIKTIG:

- Rengjøring med høytrykksspyler eller dampstråle vil ødelegge posen.
- Tette masker vil hindre gresset fra å komme inn i posen.
- For å rengjøre posen anbefaler vi at du bruker hageslangen og spyler fra utsiden og inn. Posen må være helt tørr før den brukes. Er posen fuktig, blir den fort tett.

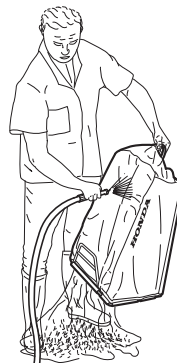

⚠ ADVARSEL

Gjenstander som treffes av kniven kan bli slynget ut av en ødelagt oppsamlerspose. Flyvende gjenstander kan forårsake alvorlige skader, skift derfor alltid ut en spjæret, frynset eller ødelagt oppsamlerspose.

Utskifting av posen

Oppsamlersposen kan bli slitt selv ved vanlig bruk. Sjekk regelmessig om posen har flenger eller slitasje. Bruk kun originale Honda-poser når du skifter.

1. Ta plastklipsene [1] ut av den ødelagte posen [3] og fjern posens ramme [2].
2. Sett rammen inn i den nye posen og fest plastklipsene [1] til rammen.

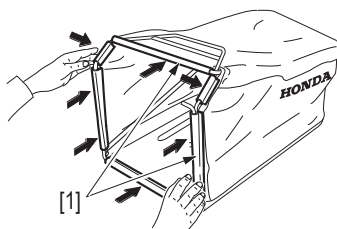
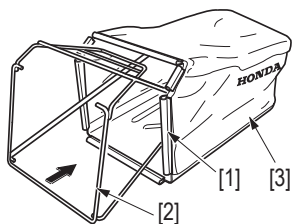

VEDLIKEHOLDSSKJEMA

Vedlikeholdet utføres i intervallene oppgitt i måneder eller brukstimer etter hva som inntreffer først.		Intervall					
		Etter hvert bruk	Hver måned eller etter 5 timer	Hver 3. måned eller etter 25 timer	Hver 6. måned eller etter 50 timer	Etter et år eller 100 timer	Etter hver 150 timer
Del	Oppgave						
Motorolje	Sjekk nivå	o					
	Skift		o		o (1)		
Luffilter	Sjekk	o					
	Rengjør			o (1)			
	Skift					o (1)	
Bremseko svinghjul (4)	Sjekk				o (2)		
Tennplugg	Sjekk / juster					o	
Gnistfanger	Rengjør					o (6)	
Bensintank og filter	Sjekk / rengjør					o (2)	
Innsiden av toppdeksel	Rengjør					o (2)	
Ventilkjøling	Sjekk / juster						o (2)
Bensinledning	Sjekk (byttes hvis nødvendig)	Hvert 2. år (2)					
Gressopsamler	Rengjør	o					
Stramming knivbolt og kniven(e)s tilstand	Sjekk	o					
Rotostop vaier (3)	Sjekk / juster		o (2)		o (2)		
Vaier knivbrems (4)	Sjekk / juster		o (2)		o (2)		
Rotostop (3)	Sjekk		o (2)		o (2)		
Clutchvaier (8)	Sjekk / juster		o		o		
Select drive vaier (7)	Sjekk / juster			o		o	
Gassvaier	Sjekk / juster		o (2)		o (2)		
Drivrem (5)	Sjekk				o (2)		
Klipper-chassiet	Rengjør	o					

(1) Rengjør hyppigere hvis gressklipperen brukes i områder med støv.

(2) Oppgaver som utføres av fagmann hvis eieren ikke har nødvendig kunnskap eller verktøy.

(3) HYE, VYE, QYEJ typer

(4) VKE type

(5) HYE, VKE, VYE typer

(6) I Europa og andre land der direktiv 2006/42/EC er gjeldende, bør denne rengjøringen utføres av en fagforhandler.

(7) VKE, VYE typer

(8) HYE, QYEJ typer

7. FEILSØKING

MOTOREN STARTER IKKE

Mulig årsak	Løsning
Bensinkranen står i AV-stilling (lukket)	Sett bensinkranen i PÅ-stilling (åpen)
Gasskontrollen står i feil posisjon	Sett gasskontrollen i HURTIG-stilling
Tom for bensin	Fyll bensin
Dårlig bensin; gressklipper lagret uten å ha behandlet bensinen, eller har fylt på dårlig bensin	Fyll på fersk bensin
Tennpluggen er ødelagt, forurenset, eller har feil elektrodeavstand	Skift ut tennplugg eller juster elektrodene
Tennpluggen er våt på grunn av våt motor	Tørk og monter tennpluggen. Start motoren, med gasskontrollen i HURTIG-stilling.
Bensinfilter fra bensintanken blokkert, forgasseren tilstoppet eller feil på starteren	Vedlikehold av denne typen må utføres av en HONDA fagforhandler.
Knivbremshendelen holdes ikke hardt nok inntil håndtaket (modeller som har dette)	Hendelen må holdes tett inntil håndtaket for å få startet motoren

TAP AV MOTORKRAFT

Mulig årsak	Løsning
Gasshendelen står ikke i HURTIG-stilling	Sett gasshendelen i HURTIG-stilling
Gresset er for høyt til å klippes	Hev klippehøyden, reduser klippebredden, senk hastigheten, eller klipp gresset oftere
Klipperchassiet er tilstoppet	Rengjør klipperchassiet
Luftfilteret er tilstoppet	Rengjør eller bytt ut luftfilteret
Dårlig bensin; gressklipper lagret uten å ha behandlet bensinen, eller har fylt på dårlig bensin	Fyll på fersk bensin
Bensinfilter fra bensintanken blokkert, forgasseren tilstoppet eller feil på starteren	Vedlikehold av denne typen må utføres av en HONDA fagforhandler

PROBLEMER MED KLIPPING OG GRESSOPPSAMPLEREN

Mulig årsak	Løsning
Motorhastigheten er for lav til å klippe effektivt	Flytt gasshendelen i HURTIG-stilling
Gressklipperen er for «HURTIG» for plenens tilstand	Velg et lavere gir (på modellene som har dette) eller dytt saktere
Gressoppsamleren er overfylt eller tilstoppet	Tøm gressoppsamleren. Vask gressoppsamleren hvis den er tilstoppet av smuss
Klipperchassiet er tilstoppet	Rengjør klipperchassiet
Knivene er sløve, slitte eller skadet	Slip eller bytt ut knivene hvis det er nødvendig
Feil kniver montert	Monter riktige kniver

VIBRASJONER

Mulig årsak	Løsning
Knivene er løse, bøyd, skadde eller ubalanserte på grunn av feilsliping	Stram til løse knivbolter. Hvis knivene er bøyd eller skadde, ta med gressklipperen til din HONDA fagforhandler for inspeksjon.
Mekanisk skade, som for eksempel en bøyd veivaksel	Vedlikehold av denne typen må utføres av en HONDA fagforhandler.

8. LAGRING

FORBEREDELSE FOR LAGRING AV GRESSKLIPPEREN



Skal gressklipperen lagres lenger enn 30 dager, utføres punktene under for å beskytte den.

⚠ ADVARSEL

Tøm ikke bensintanken mens eksospotten er varm.

HYE, QYEJ typer:

Sett gasskontrollen [3] i HURTIG-stilling (posisjon [A]) 

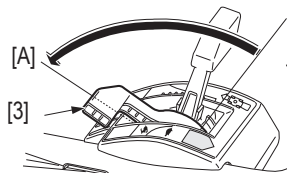
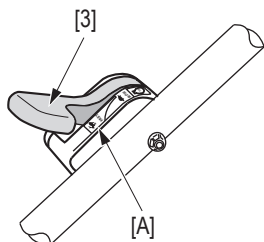

Alle modeller:

1. Tøm tank og forgasser for bensin og ha den over i egnet kanne [1].

a. Sett bensinkranen [2] i PÅ-stilling (åpen).

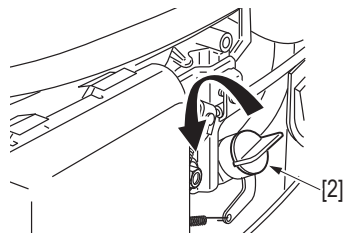

b. Skru ut tappepluggen på forgasser [4] ved ved å dreie 1 til 2 omdreininger mot urviseren.

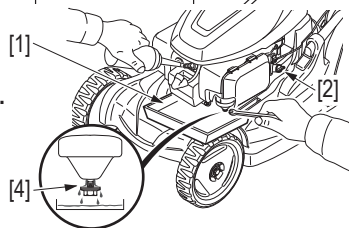

c. Etter at bensintanken er tømt, skru tappepluggen på plass igjen og sett bensinkranen [2] i AV-stilling (stengt).



2. Skift motorolje - se side 34.
3. Trekk i startsnoren til du kjenner motstand. Nå er ventilene lukket og sylindere beskyttet mot støv og rust.
4. Sett inn alle flater som kan ruste med en tynn oljefilm. Dekk gressklipperen til og lagre den på et plant underlag fritt for støv og fuktighet. Bruk ikke plastdeksel, siden dette holder på fuktighet.

MERK: Skal gressklipperen lagres for mer enn tre måneder, skrur du tennpluggen ut og heller 5 til 10 cc ren motorolje ned i sylindere. Trekk så sakte i startsnoren to, tre ganger for å fordele oljen. Sett tilbake tennpluggen og trekk på nytt i startsnoren til du kjenner motstand slik at ventilene er lukket. Plasser gressklipperen på en plan, stødig overflate. Står den på skrå kan det medføre bensin- eller oljelekkasje.

LAGRING AV BENSIN

MERK:

- Bensin oksyderer og brytes ned over tid. Gammel bensin gjør motoren vanskelig å starte og etterlater gummiavleiringer som tetter bensinsystemet. Hvis bensinen brytes ned under lagring, risikerer du at forgasseren og andre deler i drivstoffsystemet må repareres eller skiftes ut.
- Pass på at du bruker kanner eller beholdere spesifikt beregnet for hydrokarboner [1]. Dette vil forhindre at bensinen blir forurenset gjennom veggene til kanner. Forurenset bensin kan føre til redusert motorytelse.
- Lagre bensinen mørkt, i et rom med jevn temperatur (unngå hageskur).
- Garantien dekker ikke tilstoppet forgasser eller ventiler forårsaket av forurenset bensin.
- Kvaliteten på blyfri bensin forringes fort (2 til 3 uker i enkelte tilfelle). Bruk ikke bensin som er eldre enn en måned. Lagre derfor ikke mer bensin enn det du bruker månedlig.

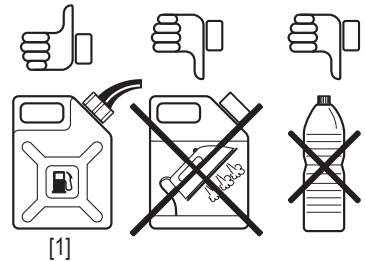

8. LAGRING

BRUK AV GRESSKLIPPEREN ETTER LENGRE LAGRINGSPERIODE

1. Skru ut tennpluggen [2] og sjekk at den er ren og har korrekt elektrodeavstand.
Trekk flere ganger i startsnoren.

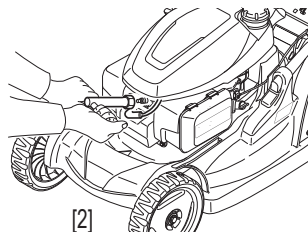

2. Vi anbefaler at tennpluggen skrues inn så langt du kan for hånd, stram den deretter 1/8 til 1/4 tørn med pluggnøkkel.
3. Sjekk nivå og kvaliteten på motoroljen [3].

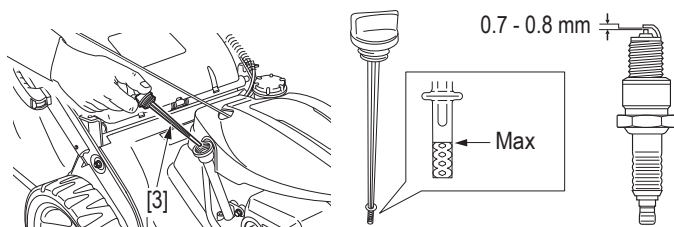

4. Fyll opp bensintanken og start motoren

MERK:

Hvis sylindren har vært satt inn med olje, vil motoren ryke når den starter. Dette er helt normalt.

TRANSPORT AV GRESSKLIPPEREN



⚠ ADVARSEL

**Tilt ikke gressklipperen, da det kan føre til bensinlekkasje.
Bensin og bensindamp utgjør fare for brann.**

Før transport:

1. Sett gasshendelen i STOPP-stilling (unntatt VKE type).
2. Ta av pluggetten.
3. Sett bensinkranen [4] i AV-stilling (stengt).



Gjør transporten enklere:

1. Ta av gressoppsamleren.

HYE, VKE, VYE typer:

2. Løsne håndtakets låsehendler [5] en kvart tårn i ulåst stilling [6] og fold håndtaket sammen [4].

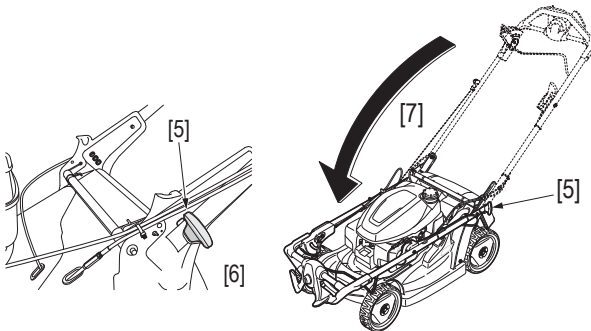

QYEJ type:

2. Løsne håndtakets låsehendler [5] en kvart tårn i ulåst stilling [6] og fold håndtaket sammen [4].

MERK:

Sjekk at ikke vajerne kommer i klem, vrís eller strekkes når håndtaket foldes sammen.

9. TRANSPORT

QYEJ type:

2. Løsne håndtakets låsehendler [8], dra ut låsesplintene [9] og fold håndtaket sammen [10].

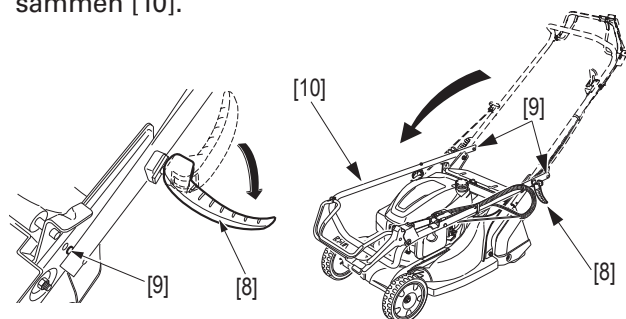

MERK:

Sjekk at ikke vaierne kommer i klem, vrís eller strekkes når håndtaket foldes sammen. Press låsehendlene mot håndtaksrøret når du folder ned håndtaket for å unngå berøring av motoren. (VKE, VYE typer).

OPPLASTING AV GRESSKLIPPEREN

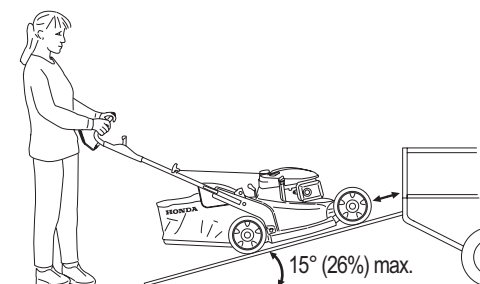

FORSIKTIG:

- Unngå å miste kontrollen - bruk ikke fremdriftsclutchen opp eller ned lasterampen.
- Bruk ikke clutchen når gressklipperen ruller bakover; det kan skade fremdriftssystemet.
- Transporter klipperen stående med alle hjulene plantet på lasteplanet.
- Bruk lasterampe eller få hjelp når gressklipperen skal lastes opp eller ned.
- Legg lasterampen slik at stigningen ikke overskrider 15° (26%).
- Fest gressklipperen med stropper og sikre hjulene med klosser under transport.
- Stroppene må ikke berøre følgende deler: gasshendel, hendel knivclutch, bensintank eller noen av ledningene.

KONTAKT EN HONDA FAGFORHANDLER

Finn en Hondaforhandler på Berema sin internettside: www.berema.no

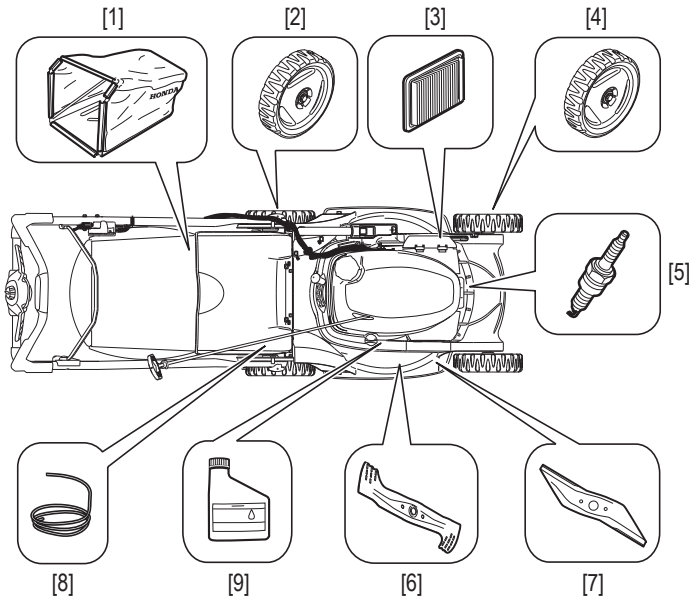

10. NYTTIG INFORMASJON

STANDARDDELER, EKSTRAUTSTYR OG VEDLIKEHOLDSPRODUKTER

For å kjøpe en av originaldelene på listen under, kontakter du din Honda Fagforhandler.

HRX476C				
HYE, VKE, VYE		QYEJ		
Standarddeler				
[1]	Gressopp-samler	81320-VK8-J50	81320-VK8-003	Kun gresspose (uten ramme)
[2]	Bakhjul	42710-VK8-J50		
[3]	Luftfiler	17211-Z8B-901		Filterpapir
[4]	Forhjul	44710-VK8-J50	44700-VK8-D00	
[5]	Tennplugg	98079-55846		NGK (merke): BPR5ES (modell)
[6]	Standard rotorkniver	72511-VK8-J50	72511-VK8-000	Momentnøkkel kreves
[7]		72531-VK8-J50		
[8]	Startsnor	28462-Z0L-V71		Bør skiftes av en Honda fagforhandler
Vedlikeholdsutstyr				
[9]	Motorolje	08221-888-061HE SAE 10W30, 0,6 liter		Olje for 4-takts motorer

ADVARSEL

For din egen sikkerhets skyld er det strengt forbudt å montere noe annet utstyr enn de som er listet over og spesielt designet for din gressklippers modell og type.



11. TEKNISKE SPESIFIKASJONER

MODELL	HRX476C			
TYPE	VKE	VYE	HYE	QYEJ
GENERELLE DATA				
BESKRIVELSESKODE	MBUF			
FUNKSJON	Gressklipping			
MÅL L x B x H (mm)	1580x530x995		1610x530x1035	1445x497x980
NETTOVEKT (kg)	39	42	44	42
SPORBREDDE FORAN/BAK (mm)	430/453			420/393
KLIPPEBREDDE (mm)	470			
KLIPPEHØYDEJUSTERINGER	7 posisjoner (25 - 79 mm)			5 pos. (19-58mm)
DIAMETER FOR-/BAKHJUL (mm)	212/212			100/200
VOLUM GRESSOPPSAMLER (liter)	69			73
STØYNIVÅ VED BRUKERS ØRE (iflg EU-direktiv EN ISO5395-2:2013 + A1:2016 + A2:2017) dB(A) Slingringsmonn måling dB(A)	79	78,7	78,6	80,4
	1			
MÅLT STØYNIVÅ (iflg EU-direktiv 2000/14/EC, 2005/88/EC) dB(A) Slingringsmonn måling dB(A)	93,16	92,8	92,84	93,74
	1,59	0,89	0,77	1,13
GARANTERT STØYNIVÅ (iflg EU-direktiv 2000/14/EC, 2005/88/EC) dB(A)	95	94		95
VIBRASJONSTEST (iflg EU-direktiv EN ISO5395-2:2013 + A1:2016 + A2:2017) (**) m/s ² Slingringsmonn måling m/s ²	4,63	4,69	4,09	5,72
	1,59	1,1	0,74	0,55

GIR			
TYPE	Variabel Select Drive	Hydrostatisk	1 gir
MOTORTIL FREMDRIFT	V-rem		
OVERFØRING	Gir		Kjede
ANTALL GIR	Trinnløs fremdrift		En hastighet
FREMDRIFTSHASTIGHET (m/s)	0 ~ 1.4		1,0
SMØRING	Oljebad og plaskesmøring		
ANBEFALT OLJE	SAE 10W30 API Grade SL / SJ	Honda HST	15W40
OLJEVOLUM (cc)	150	140	100

11. TEKNISKE SPESIFIKASJONER

MOTOR	
MODELL	GCV170
TYPE	Luftavkjølt 4-takter, 1 sylinder, overliggende kamaksel
SYLINDERVOLUM (cc)	166
BORING X SLAG	60 x 59
KJØLING	Luftavkjølt
SMØRING	Plaskesmøring
KOMPRESJONSFORHOLD	8.0 : 1
MAKS NTO. EFFEKT (kW/Hp. o/min)(*)	3.6 / 3600
MÅLT NTO. EFFEKT (kW/Hp. o/min)	3.1 / 2800
ARBEIDSHASTIGHET (o/min)	2 800 \pm 100
TOMGANGSHASTIGHET (o/min)	1700 \pm 150
TENNINGSSYSTEM	Elektromagnetisk
TENNPLUGG	NGK : BPR5ES
ELEKTRODEAVSTAND (mm)	0.7 to 0.8
LUFTFILTER	Tørr type (papir)
ANBEFALT BENSIN	Blyfri 97/98 oktan
TANKVOLUM (liter)	0.95
BENSINFORBRUK (l/t)	1.2
DRIFTSTID PÅ FULLTANK (t)	0,8
ANBEFALT MOTOROLJE	SAE 5W-30, 10W-30
VOLUM MOTOROLJE (liter)	0.40
Utslipp av CO2 (***)	Se «CO2 Information List» på www.honda-engines-eu.com/co2

(*) Motoreffekten indikert i dette dokumentet er nettoeffekt testet på en produksjonsmotor av modell GCV170 og målt i henhold til SAE J1349 ved 3600 o/min (nettoeffekt). Masseproduserte motorer kan avvike fra denne verdien. Faktisk effekt på motoren som er montert på den ferdige maskinen kan variere på bakgrunn av en mengde faktorer, inkludert brukshastigheten på motoren, omgivelser, vedlikehold og andre variabler.

(**) Verdier gitt for en maskin med gressoppsamler, i samlerposisjon (i motsetning til bioklippposisjon)

(***) Målingsresultatene for CO2 er testet på en produksjonsmotor under laboratorieforhold og kan ikke garantere at samme ytelse gjelder for en bestemt motor.

12. EGNE NOTATER

20 horizontal lines for taking notes.

12. EGNE NOTATER

HONDA

Importør:

berema.

BEREMA A/S

Svarthagsveien 8

1543 Vestby

berema@berema.no

www.berema.no

FAGFORHANDLER:

Oversettelse - Allprofil AS
Tlf. 40007060, post@allprofil.no
Trykk: Allprofil AS - 150 eks. - 02/2022