

HONDA | ENGINEERING FOR *Life*

HRS 536 C5VKEA GRESSKLIPPER



INSTRUKSJONSBOK

(Oversatt fra original instruksjonsbok)

Importør:

berema.

Kjære kunde -

Gratulerer med ditt valg av en HONDA gressklipper.

Denne bruksanvisningen forteller deg alt du bør vite om bruk og vedlikehold av din HONDA HRS536C5 VKEA gressklipper.

Vi vil gjerne hjelpe deg med å oppnå et så godt resultat som mulig med din nye gressklipper og med sikker bruk. Denne instruksjonsboken inneholder informasjon om hvordan å gjøre nettopp dette; vennligst les nøye.

Hvis du har et problem eller spørsmål vedrørende gressklipperen, kontakt din HONDA fagforhandler eller oss i Berema A/S.

Vi anbefaler at du leser garantibestemmelsene nøye så du er klar over rettigheter og forpliktelser som eier. Garantibeviset er et eget dokument som fulgte med ved kjøp av maskinen.

All informasjonen i instruksjonsboken er basert på de siste produktopplysninger tilgjengelige på produksjonsdato. Det kan imidlertid være små forandringer på modeller som følge av at vi hele tiden forsøker å forbedre produktene til glede for våre kunder. Dette kan i enkelte tilfeller føre til at instruksjonene endres uten forvarsel.

Ingen del av instruksjonsboken kan kopieres uten tillatelse.

1. SIKKERHETSREGLER	5
2. PLASSERING AV SIKKERHETSSKILT	9
3. MASKINENS HOVEDDELER	10
4. MONTERING/KLARGJØRING	11
5. KONTROLL/BETJENING	12
6. FØR DU STARTER	14
7. BETJENING	19
8. VEDLIKEHOLD	27
9. TRANSPORT	36
10. LAGRING	38
11. FEILSØKING	42
12. SPESIFIKASJONER	44
13. EGNE NOTATER	46

Sikkerhetsmeldinger

Legg spesielt merke til meldinger som etterfølger følgende ord:



FARE: *STOR fare for å bli skadet alvorlig, i ytterste fall ved død om ikke instruksjonene følges.*



ADVARSEL: *MULIG risiko for ulykker og dødsrisiko om instruksjonene ikke tas på alvor.*



FORSIKTIG: *Antyder mulig personulykker eller skade på maskinen om ikke instruksjonene følges.*

Hver melding forteller deg hva faren er, hva som kan skje, og hva du kan gjøre for å redusere eller unngå skaden.

Unngå skader på maskinen

Du vil også se andre viktige meldinger etter følgende ord:

MERK: Din gressklipper, annen eiendom eller miljøet kan bli skadet hvis du ikke følger instruksjonene.

Formålet med disse meldingene er å hjelpe deg med å unngå skade på din gressklipper, annen eiendom, eller miljøet.

1. SIKKERHETSREGLER

ADVARSEL

For å sikre trygg betjening -



HONDA gressklippere er designet for sikker og pålitelig bruk hvis de blir håndtert i tråd med instruksjonene. Pass på at du har lest og forstått bruksanvisningen før du betjener gressklipperen for å unngå person- eller maskinskade.

- Les instruksjonene nøye. Gjør deg kjent med betjeningsfunksjonene og riktig bruk av maskinen. Lær hvordan motoren stoppes hurtig.
- La aldri barn eller andre som ikke er fortrolige med instruksjonene betjene gressklipperen. Husk at aldersgrense for betjening av motoriserte gressklippere kan variere lokalt.
- Bruk aldri gressklipperen:
 - Når mennesker, og spesielt barn eller husdyr er i nærheten.
 - Om føreren har inntatt medisiner eller stoffer som kan påvirke konsentrasjon- og reaksjonsevne.
- Husk- det er føreren som til enhver tid er ansvarlig for ulykker og eventuelle skader som måtte påføres andre personer eller deres eiendom.
- Bruk alltid solid fottøy og lange bukser når du betjener gressklipperen. Bruk aldri klipperen hvis du går barbeint eller bruker åpne sandaler.
- Gå over området du skal klippe på forhånd og fjern alle gjenstander som kan kastes ut av gressklipperen – som f.eks. steiner, pinner, metallbiter, bein og lignende.
- Bensin til gressklippere er ekstremt brannfarlig:
 - Lagre bensin kun i godkjente kanner som er beregnet for bensin.
 - Fyll drivstoff utendørs før du starter motoren. Røyk ikke eller ha annen åpen flamme når du fyller eller behandler bensin. Ta aldri av bensinlokket eller fyll bensin mens motoren går eller er varm.
 - Skulle du søle bensin, forsøk ikke å starte motoren. Fjern maskinen fra bensinsølet og pass på at det ikke finnes noen antenningskilde i nærheten før bensinen har fordampet fullstendig.
 - Skru bensinlokket forskriftsmessig på plass igjen.
- Bytt ut ødelagt eksosanlegg.
- Før du bruker gressklipperen, sjekk alltid at rotorkniven, festeboltene og knivfeste ikke er slitt eller skadet. Skift alltid ut kniv og knivbolter i sett slik at balansen ikke forrykkes.
- Kontroller om det er slitasje på utkasterdekselet jevnlig.
- Kjør aldri klipperen i lukkede rom uten sikker ventilasjon. Avgassene inneholder karbon monoksyd som er en luktfri og farlig gass. (CO)
- Klipp bare i dagslys eller godt kunstig lys

1. SIKKERHETSREGLER

- Unngå å bruke gressklipperen hvis gresset er vått, der det er mulig.
- Skal du bevege deg i skråninger:
 - Vær alltid sikker på at du har godt fotfeste.
 - Klipp på tvers av skråningen, aldri opp og ned.
 - Gå – aldri løp, eller la deg trekke etter maskinen.
 - Vær ekstremt forsiktig når du skifter retning i en skråning.
 - Klipp ikke på ekstremt bratte skråninger, max 20 grader.
- Vær ekstremt forsiktig når du trekker gressklipperen mot deg.
- Stopp rotorkniven hvis gressklipperen må tiltes for transport, når du krysser andre overflater enn gress, og når du transporterer gressklipperen til og fra områdene som skal klippes.
- Bruk aldri gressklipperen om sikkerhetsutstyret er defekt. Klipp aldri hvis gressoppsamler eller utkasterdeksel ikke er på plass.
- Forsøk ikke å gjøre høydejusteringer på klippechassiet mens motoren går.
- Ikke gjør forandringer på regulatoren eller forsøk å trimme motoren.
- Frigjør knivclutchen før du starter motoren.
- Start og stopp motoren i henhold til instruksjonene og med føttene godt unna rotorkniven.
- Ikke tilt gressklipperen når du skal starte eller stoppe motoren. Start motoren med klipperen parkert på et plant underlag fritt for fremmede gjenstander eller høyt gress.
- Hold hender og føtter på trygg avstand fra alle roterende deler. Stå ikke foran utkasteråpningen når motoren går.
- Løft aldri opp eller bær klipperen mens motoren går.
- Stopp motoren og koble av hetten på tennpluggen:
 - Når du skal foreta enhver form for arbeid under klippechassiet eller på utkastersystemet.
 - Når du skal sjekke, rengjøre eller utføre arbeid på klipperen.
 - Etter at du har kjørt på fremmedlegemer. Kontroller at gressklipperen ikke har tatt skade og gjør eventuelle reparasjoner før du på nytt starter og betjener gressklipperen.
 - Hvis gressklipperen begynner å vibrere unormalt, stopp motoren umiddelbart, og foreta nødvendige utbedringer før motoren startes på nytt.
- Stans motoren:
 - Når du forlater gressklipperen.
 - Før du fyller bensin på gressklipperen.
 - Før du fjerner dekslet for sideutkastet.
- Reduser hastigheten når du skal stoppe motoren, og steng bensintilførselen når du er ferdig med å klippe.
- Sørg for at alle skruer, muttere og bolter sitter godt for å sikre at gressklipperen er trygg å betjene.

1. SIKKERHETSREGLER

- Sett aldri gressklipperen til lagring innendørs med bensin på tanken. Bensindamp representerer en sikkerhetsrisiko hvis den kommer i kontakt med åpen ild, elektriske gnister eller kilder med høy temperatur.
- La motoren avkjøles før du dekker klipperen til.
- For å redusere brannfare, hold klipperen og følgende områder på den ren for gress, overskytende fett på motor, eksossystem, batterikassett samt området hvor du oppbevarer drivstoff.
- Skift ut slitte eller ødelagte deler for din egen og andres sikkerhet.
- Dersom bensintanken må tømmes, så gjør dette utendørs mens motoren er kald.
- Bruk beskyttelsesbriller når du klipper.

Avfallshåndtering

For å beskytte miljøet, kast ikke produktene olje, bensin, batterier osv. sammen med vanlige husholdningsprodukter. Pass på å overholde lokale regler og forskrifter for avfallshåndtering, eller kontakt din lokale HONDA fagforhandler med spørsmål om gjenvinning.

2. PLASSERING AV SIKKERHETSSKILT

Disse merkene er plassert på maskinen din og advarer mot mulige farer som kan føre til alvorlige skader. Sett deg inn i merkene betydning. Skulle et merke bli borte eller uleselig, får du nytt hos din HONDA fagforhandler.

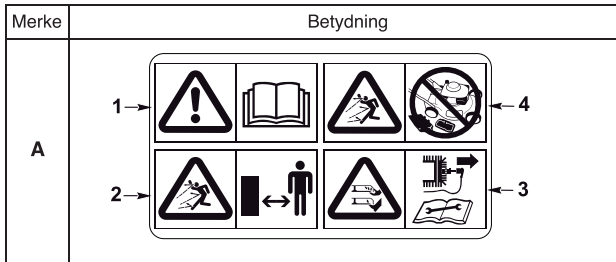

1. Advarsel. Les instruksjonsboken før maskinen tas i bruk.
2. Fare for flygende gjenstander. Hold andre personer borte fra området mens du klipper.
3. Roterende kniv – fare for kuttskader. Hold hender og føtter borte fra klipperdekelet. Ta pluggetten av tennpluggen før du foretar noe som helst vedlikeholdsarbeid.
4. Kjør aldri gressklipperen uten at sikkerhetsutstyr, som for eksempel utkastdeksel eller gressoppsamler, er på plass.

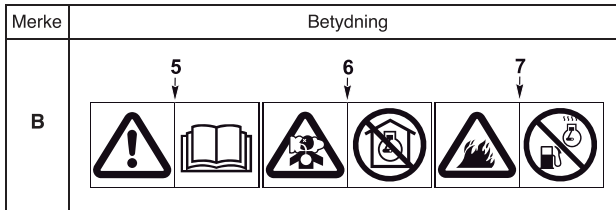

5. Advarsel. Les instruksjonsboken før maskinen tas i bruk.
6. Motoren avgir farlige gasser. Kjør ikke gressklipperen på innelukkede områder.
7. Bensin er ekstremt brannfarlig. Stopp motoren før du etterfyller bensin.

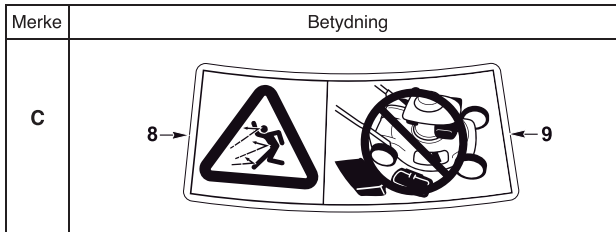

8. Fare for flygende gjenstander. Hold andre personer borte fra området mens du klipper.
9. Kjør aldri gressklipperen uten at sikkerhetsutstyr, som for eksempel utkastdeksel eller gressoppsamler, er på plass.

Gressklipperens identifikasjonsmerke (CE-merke)

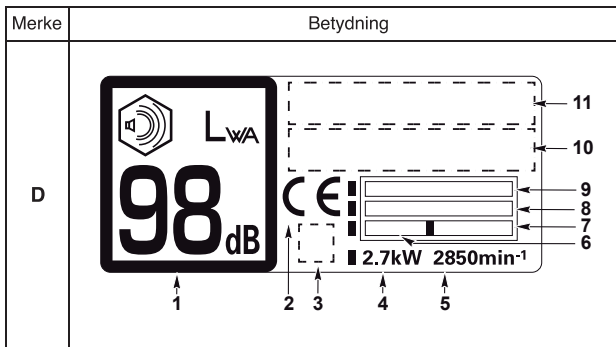

1. Tillatt støynivå ifølge EU-direktiv 2000/14/EC
2. Konformitetsmerke ifølge modifisert direktiv ECC/89/392
3. Konformitetsmerke valgfritt
4. Nominell effekt i kilowatt (kW)
5. Anbefalt motorhastighet i o/min.
6. Produksjonsår
7. Vekt i kilo
8. Serienummer
9. Modell.
10. Importør navn og adresse.
11. Produsentens navn og adresse.

3. MASKINENS HOVEDDELER

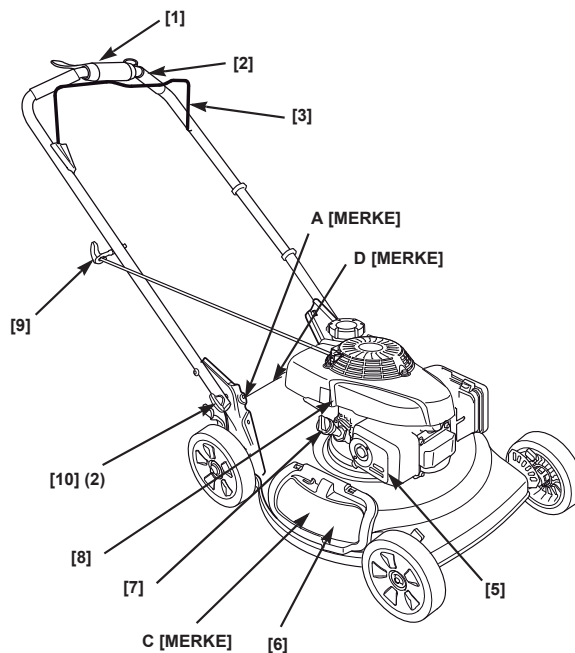

1. Smart Drive kontroll (Hjuldriфтshendel)
2. Håndtak
3. Hendel motorbrens (Bremses og stopper motor)
4. Hendel for justering av klippehøyde (4)
5. Eksosanlegg
6. Utkasterdeksel
7. Oljelokk
8. Motorens serienummer
9. Starthåndtak
10. Vingemutter for justering av håndtaket (2)

11. Bensinlokk
12. Bensinkran
13. Luftfilter
14. Forgasser
15. Tennpluggchette

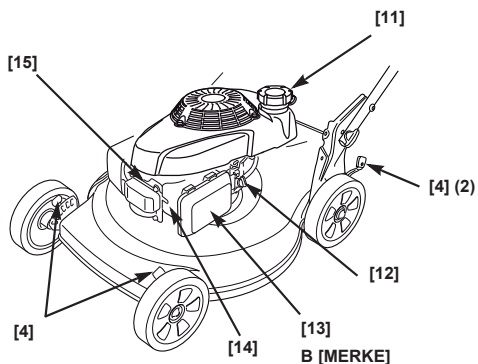

Noter ramme-/serienummer under. Du trenger disse når du skal bestille deler, eller når du har tekniske spørsmål eller spørsmål vedrørende garanti.

Rammenummer: _____

Serienummer: _____

Kjøpsdato: _____

Utpakking/montering

Fjern all bølgepappen rundt håndtaket.

Klargjøring av håndtaket:

1. Med vingemutterene (1) på nedre del av håndtaket i ulåst (3) posisjon, hever du håndtaket opp i riktig posisjon for klipping.

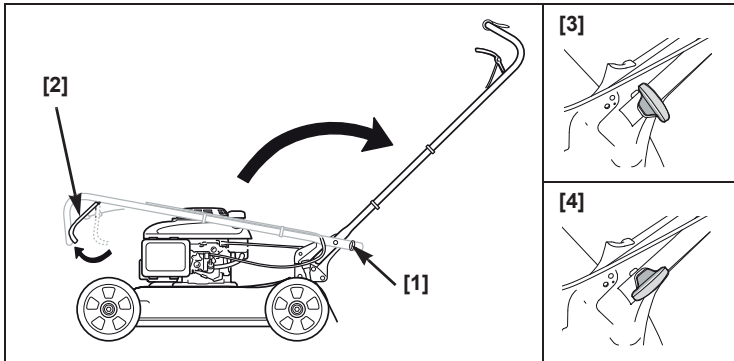

2. Trykk inn hendelen for motorbrems (2) mens du hever håndtaket.
3. Vri håndtakets vingemuttere 90° i låseposisjon (4). Pass på at tappene treffer hullene og klikker på plass når du vrir vingemutteren tilbake i riktig posisjon.

Motorolje

Gressklipperen fraktes UTEN OLJE i motoren.

Fyll olje (SAE 10W-30) klassifisert som API SJ eller senere på motoren opp til nivået mellom øvre (2) og nedre (3) grense på peilestaven (1). Se tegningen. Volum 0,6 liter.

Overfyll ikke motoren med olje. Hvis motoren blir overfylt, kan overskudds-oljen trenge inn i luftfilterhuset og selve luftfilterelementet.

Bensin

Se side 17.

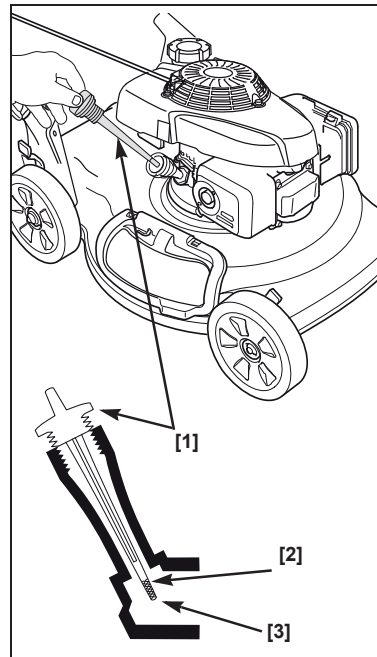

5. KONTROLL/BETJENING

Før du starter

Alle som skal betjene gressklipperen må først ha lest følgende kapitler:

- Sikkerhetsinstruksjoner (s. 6)
- Kontroll/Betjening (s. 12)
- Før du starter (s. 14)
- Betjening (s. 19)
- Vedlikehold (s. 27)

Bensinkran

Bensinkranen (1) åpner og lukker forbindelsen mellom bensintanken og forgasseren.

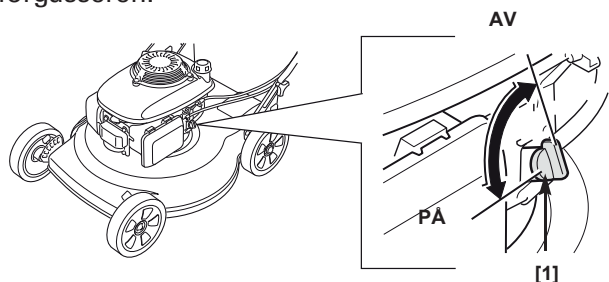

Hendel motorbrems

Hendelen (1) er koblet til motorbremsen og til motorens stoppbryter. Motoren vil ikke starte hvis hendelen ikke er trukket tilbake mot håndtaket.

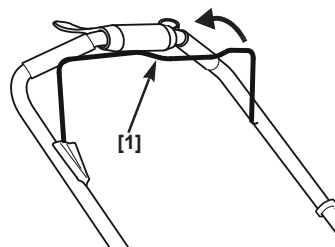

Kontroll Smart Drive

Kontrollen for Smart Drive kan justeres opp eller ned i 5 forskjellige stillinger.

- 1 Før justeringen av multi-stillinger (2) til venstre for å frigjøre kontrollen.
- 2 Før kontrollen for Smart Drive opp eller ned til ønskelig stilling.
3. Frigjør justeringen av multi-stillinger og la den få kontakt.

Prøv ikke å betjene funksjonen for Smart Drive mens gressklipperen er i bevegelse.

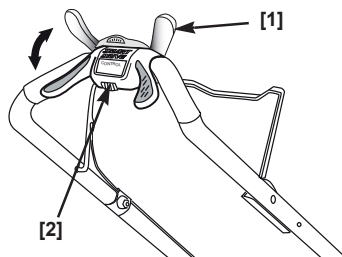

Hendel for justering av klippehøyde

Det er seks justeringsmuligheter for klippehøyde. Klippehøydene vist er omtrentlige. Den faktiske høyden på gresset vil variere med plen- og jordtype.

Det er en justeringshendel (1) for hvert hjul.

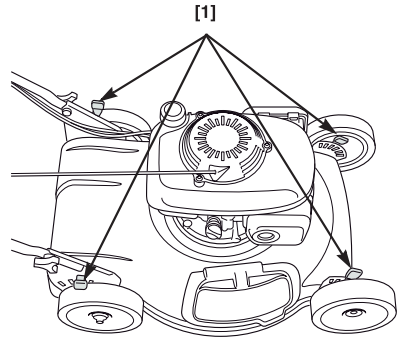
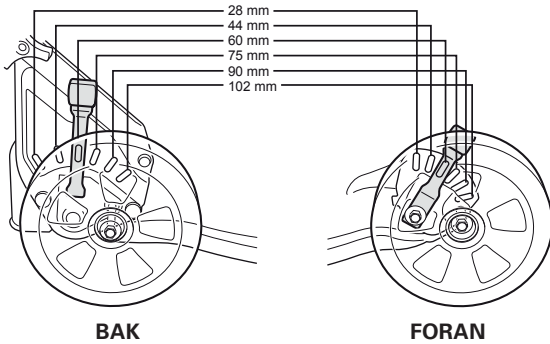

6. FØR DU STARTER

Er du klar for å klippe?

Pass på at du bruker beskyttende klær. Lange bukser og beskyttelsesbriller kan minske risikoen for skade som følge av flygende gjenstander. Bruk fot-tøy som beskytter føttene og som gjør at du ikke sklir på glatte flater eller i skråninger.

Inspiser plenen

For din egen og andres sikkerhet, inspiser alltid plenen før du klipper den.

Fremmedelemerter

Alt som kan plukkes opp av rotorkniven og kastes ut er en potensiell fare for deg selv og andre. Se etter ting som steiner, greiner, leker, og ledninger. Fjern dem fra området som skal klippes.

Mennesker og dyr

Mennesker og dyr som oppholder seg i området kan bevege seg inn foran der du klipper eller i en posisjon der de kan ble truffet av flygende gjenstander. Pass på at det ikke oppholder seg noen mennesker, spesielt barn, og dyr i området når du klipper. Husk at deres sikkerhet er ditt ansvar.

Plen

Sjekk lengden på gresset og tilstanden til plenen, så du vet hvilken klippe-høyde og fremdrifhastighet du skal benytte deg av.

Unngå å klippe vått gress. Ikke bare vil gresset tette klipperdekslet ditt og samle seg i hauger på plenen, det gir også dårlig friksjon, som øker risikoen for at du mister fotfestet mens du klipper

Kontroll av gressklipperen

Rotorkniv

1. Sett bensinkrana på «av» (se side 12).
2. Ta pluggetten av tennpluggen (se side 32)
3. Len gressklipperen over mot høyre så luftfilterhuset står opp (1). Dette vil hjelpe til med å forhindre bensinlekkasje, at motoroljen kommer inn i luftfilteret og mot at gressklipperen blir vanskelig å starte.
4. Inspiser rotorkniven (2) for skade, sprekker, og omfattende slitasje, rust eller nedbrytning.

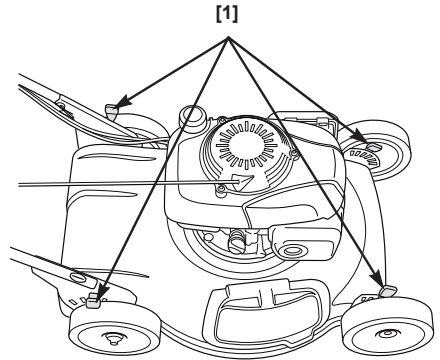

⚠ ADVARSEL

En slitt, skadd eller sprukken kniv kan knekke, og bitene bli til farlige prosjektiler.

Flygende gjenstander kan medføre alvorlig skade.

Inspiser kniven jevnlig, og bruk ikke gressklipperen hvis kniven er skadd eller slitt.

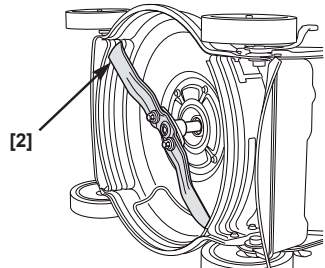

Sløv rotorkniv kan slipes, men kniv som er slitt, bøyd, sprukket eller på annen måte skadd må skiftes ut. Slitt eller skadd kniv kan knekke, noe som kan føre til at biter av kniven blir kastet ut fra gressklipperen.

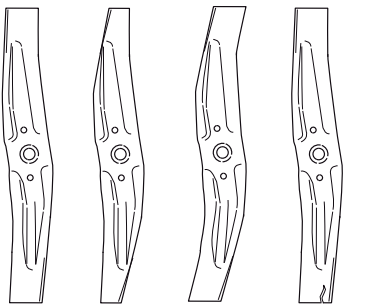

NORMAL BETYDELIG SLITT BØYD SPRUKKET



NORMAL



BETYDELIG SLITT

Når et kniv må slipes eller byttes, ta med gressklipperen til en autorisert HONDA fagforhandler. Eller du kan bytte kniv selv, forutsatt at du har riktig verktøy.

Sjekk at knivboltene (2) sitter godt (se side 34).

6. FØR DU STARTER

Motoroljenivå

Kontroller motorens oljenivå med motoren stoppet og gressklipperen stående på en plan overflate.

Bruk kun firetakts motorolje av type API, kategori SJ eller senere. Sjekk alltid API SERVICE-merket på oljebeholderen for å forsikre deg om at den inkluderer bokstavene SJ eller høyere (SK, SL, osv.)

SAE 10W-30 er anbefalt for generelt bruk. Andre viskositeter vist i tabellen kan benyttes når temperaturen i ditt område er innenfor temperaturene i tabellen.

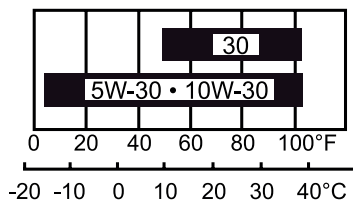

MERK:

- Å bruke gressklipperen uten nok motorolje kan medføre alvorlig motorskade.
 - Å bruke ikke-rensende olje kan forkorte motorens levetid, og bruk av totakts motorolje vil skade motoren.
1. Fjern oljelokket/peilepinnen (1) og tørk av peilepinnen.
 2. Sett inn peilepinnen i påfyllingsstussen. Skru den ikke ned. Løft opp peilepinnen og sjekk oljenivået.
 3. Hvis oljenivået er nær nedre grense (3), fyll anbefalt mengde olje så det når øvre grense (2) på peilepinnen. Overfyll ikke.
 4. Sett på oljelokket og skru peilepinnen godt til.

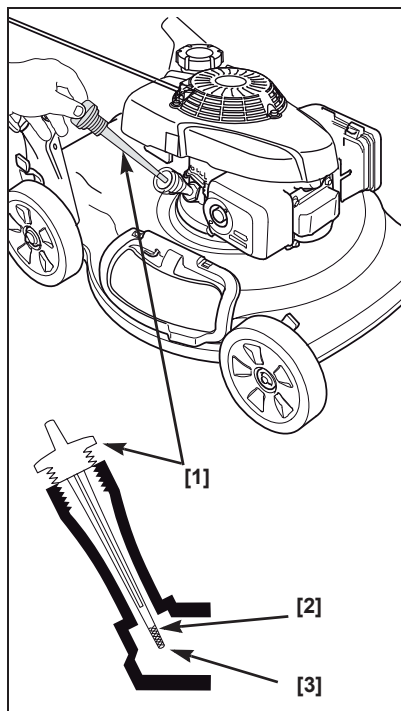

Bensin

Denne motoren er beregnet å bruke blyfri bensin med oktan 91 eller høyere.

Vi anbefaler å etterfylle etter hvert bruk for å minimere luften i bensintanken.

Fyll bensin i et godt ventilert område før du starter motoren. Hvis motoren allerede er blitt varm, la den kjøles før du fyller. Fyll aldri bensin inne i en bygning der avgassene kan antennes av flammer eller gnister.

Du kan bruke vanlig blyfri bensin som inneholder ikke mer enn 10 volumprosent etanol (E10) eller 5 volumprosent metanol. I tillegg må metanolholdig bensin også inneholde løsemiddel og rustbeskyttelse. Bruk av bensintyper som overskrider ovennevnte innhold av etanol eller metanol kan gi motorproblemer og gå ut over motorytelsen. Det kan også skade metall-, gummi- eller plastikkdelene i bensinsystemet. Motorskader eller problemer med motorytelsen som følge av dette, dekkes ikke av produktgarantien.

Hvis gressklipperen ikke skal brukes jevnlig, vennligst les bensininstruksen under kapittelet «lagring» (se side 38) for ytterligere informasjon om bensinforvitring.

⚠ ADVARSEL

Bensin er ekstremt brannfarlig og eksplosiv.

Du kan bli brent eller alvorlig skadet når du håndterer bensin.

- Stopp motoren og hold lang avstand til mulig varme, gnister eller åpen flamme.
- Fyll bensin utelukkende utendørs.
- Tørk opp søl umiddelbart.

Bruk aldri gammel eller forurenset bensin, eller en olje/bensinblanding. Unngå å få skitt eller vann i bensintanken.

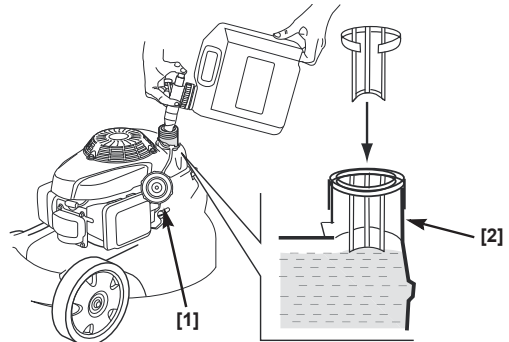

MERK:

Bensin kan skade maling og plastikk. Pass på å ikke søle bensin når du fyller tanken. Skade som følge av bensinsøl dekkes ikke av garantien.

Fjern bensinlokket (1) og sjekk bensinnivået. Fyll tanken hvis det er lite bensin. Fyll forsiktig så du ikke søler. Ikke overfyll; det skal ikke være noe bensin i påfyllingsstussen (2). Flytt klipperen minst tre meter vekk fra stedet du fylte før du starter motoren.

6. FØR DU STARTER

Luftfilterinspeksjon

Fjern dekselet (1). Pass på at filteret (2) er rent og i god stand. Et skittent luftfilter vil hindre luft fra å nå inn til forgasseren, noe som vil redusere motorytelsen. Se side 31 for vedlikehold av luftfilter.

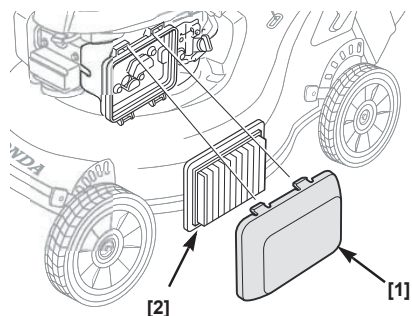

Mulching eller sideutkast

Klipperen kan brukes som mulching gressklipper (finklipper gresset), eller den kan kaste gresset ut til siden. For å bruke mulchingfunksjonen, må utkasterdekselet (2) på siden tas av, og luken på klipperdekselet være helt lukket.

Når du skal bruke sideutkast-funksjonen, løft sideluken (1) opp og monter på utkasterdekslet (2) som vist.

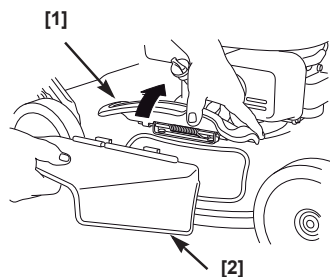

Klippehøyde

Sjekk klipperchassiets høydeinnstillinger og forsikre deg om at alle fire justeringshendeler (1) er stilt i samme høydeinnstilling.

For å justere klippehøyde, skyves hver justeringshendel (1) mot hjulet og føres inn i ønsket hakk.

Hvis du ikke er sikker på hvilken klippehøyde du skal velge, starter du med en høyde og sjekker resultatet på plenen etter at du har klippet et lite felt. Deretter kan du justere høyden på nytt, hvis nødvendig.

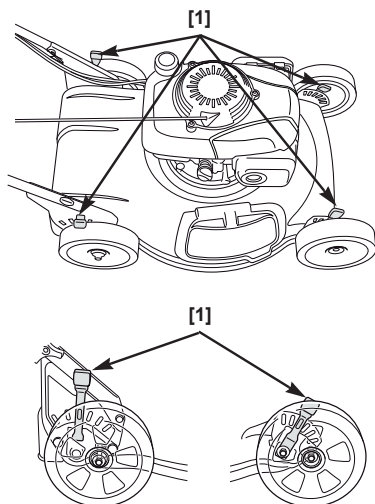

Forholdsregler

Vi ber deg om å lese kapitlene SIKKERHETSREGLER (side 5) og FØR DU STARTER (side 14) før du bruker gressklipperen første gang.

Selv om du har betjent andre gressklippere, er det en fordel å ta seg tid til å bli kjent med hvordan din nye Honda gressklipper fungerer, og øve på et sikkert område til du føler deg trygg på hvordan den skal brukes.

For din egen og andres sikkerhets skyld, unngå å starte eller betjene motoren i et lukket område som for eksempel en garasje. Gressklipperens eksos inneholder giftig karbonmonoksid (CO) som kan oppsamles raskt i et lukket område og medføre sykdom eller i verste tilfelle død.

Bruksfrekvens

Dersom gressklipperen ikke blir brukt jevnlig (mer enn 4 uker før neste bruk), se kapittel om lagring av bensin (side 39).

Start av motoren

Rotorkniven roterer når du drar i startsnoren. Det er enklest å starte motoren på et område som allerede er klippet eller fri for motstand, så kniven kan bevege seg fritt.

1. Sett bensinkranen i PÅ-posisjonen (se side 12)
2. Slipp hendelen for Smart Drive (hjuldrift). Hvis hendelen for Smart Drive er klemt inn mot håndtaket, vil gressklipperen bevege seg fremover når motoren starter.
3. Klem hendelen for motorstopp (1) inn mot håndtaket.
4. Dra lett i starthåndtaket til du føler motstand, og dra så hardt. Før startsnoren forsiktig tilbake.
Hold hendene og føttene i god avstand til klipperchassiet når du starter motoren og kjører gressklipperen.
Hendelen for motorstopp må holdes inntil håndtaket så lenge det er ønskelig at kniven roterer. Motoren stanser hvis du slipper hendelen.



[1]

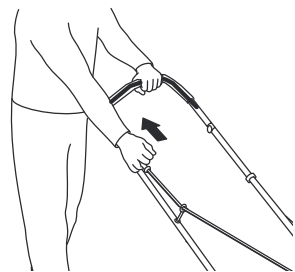

7. BETJENING

Bruk i store høyder

I store høyder blir luft/drivstoffblandingen i forgasseren for fet. Ytelsen vil gå ned, og bensinforbruket øker. En veldig fet blanding vil også sote tennpluggen og gjøre gressklipperen vanskelig å starte.

Ytelsen i store høyder kan forbedres ved å modifisere forgasseren. Hvis du alltid bruker gressklipperen i høyder over 1500 meter, bør du få din HONDA fagforhandler til å modifisere forgasseren.

Selv med modifisert forgasser vil motorytelsen gå ned med omtrent 3,5% for hver 300 meter i høydeøkning. Effekten høyden har på motoren vil bli vesentlig større hvis forgasseren ikke blir modifisert.

MERK:

Når forgasseren har blitt modifisert for å operere i store høyder, vil luft/drivstoffblandingen bli for tynn for bruk i lave høyder. Bruker du gressklipperen i høyder under 1500 meter med modifisert forgasser, kan det føre til en overoppheting av motoren og dermed alvorlig motorskade. Sørg derfor for å få modifisert forgasseren tilbake til fabrikkinnstillinger hvis du skal bruke gressklipperen i lave høyder.

Bruk av kontrollene ved klipping

Motorstopp

Hendelen for motorstopp (1) må klemmes helt inn mot håndtaket for å få startet motoren. Rotorkniven begynner å rotere når hendelen er klemt inntil håndtaket og man drar i startsnoren.

Fortsett å klemme hendelen inntil håndtaket for å holde motoren og kniven i gang.

Slipp hendelen for å stanse motoren og knivens rotasjon.

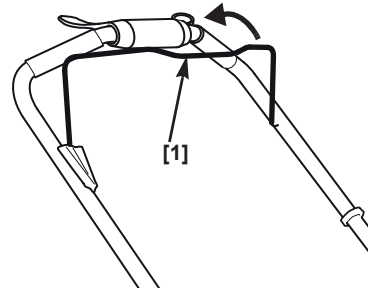

Smart Drive kontroll

Mens motoren og kniven roterer, klemmer du på Smart Drive kontrollen (1) for fremdrift.

Fremdriftshastigheten øker når du aktiverer Smart Drive. Når maksimal fremdriftshastighet er oppnådd, er det ingen hensikt å presse hardere på kontrollhendelen. Tilføy bare nok press til ønsket hastighet.

Slipp opp Smart Drive kontrollen for å stanse fremdriften når du skal klippe rundt trær eller andre hindringer. Dytt gressklipperen manuelt rundt hindringene for bedre kontroll.

Fremdriftshastigheten vil variere etter terreng og gresshøyde. Ønsker du f.eks. lav fremdriftshastighet i flatt terreng, klemmer du bare lett på Smart Drive kontrollen. Mens forhold som kupert terreng og høyt gress kan kreve mer kraft.

Slipp opp Smart Drive kontrollen for å stoppe fremdriften.

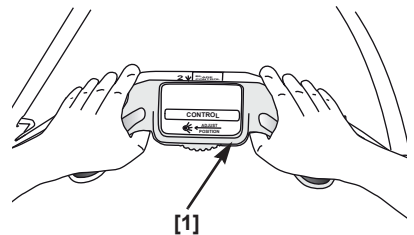

7. BETJENING

Stopp av motoren

1. Slipp Smart Drive kontrollen (1) for å stoppe fremdriften og deretter hendelen for motorstopp (2) for å stoppe motoren.
2. Når gressklipperen ikke er i bruk, skal bensinkranen være stengt (AV).
3. Dersom gressklipperen ikke vil bli brukt på 3-4 uker, vil vi anbefale at du kjører motorens forgasser tom for bensin. Du kan gjøre dette ved å la bensinkranen stå i AV-stilling, starte motoren og la den gå inntil den er tom for bensin. Se kapittel om lagring av bensin (side 39) dersom gressklipperen ikke blir brukt jevnlig (mer enn 4 uker før neste bruk).

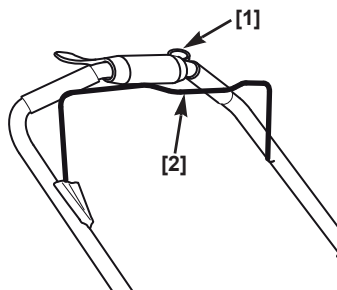

Regler for sikker gressklipping

For din egen sikkerhet, pass på at alle fire hjul er i bakken til enhver tid, og vær forsiktig så du ikke mister fotfeste og kontroll over gressklipperen. Hold et godt tak rundt håndtaket og gå, aldri løp, med gressklipperen. Vær veldig forsiktig når du beveger deg over ujevnt eller i kupert underlag.

Hvis gressklipperen kjører seg fast, ikke spark eller skyv gressklipperen med beinet. Bruk håndtaket for å håndtere gressklipperen.

⚠ ADVARSEL

Rotorkniven er skarp og roterer i høy hastighet.

En roterende kniv kan medføre alvorlige kuttskader og amputere fingre og tær.

- Bruk beskyttende fottøy
- Hold hendene og føttene vekk fra klippechassiet når motoren går.
- Stans motoren helt før du inspiserer eller utfører justeringer og vedlikehold på gressklipperen.

Skråninger

Kjør alltid på tvers av skråninger, ikke opp og ned. Unngå bratte skråninger (mer enn 20°), og vær forsiktig når du skifter retning. Å bevege seg i en skråning når gresset er fuktig eller vått kan føre til at du sklir, faller, og mister kontroll over gressklipperen.

Hindringer

Bruk siden på gressklipperen til å klippe tett inntil hindringer, som gjerder og vegger.

Slipp Smart Drive kontrollen for fremdrift for å stanse fremdriften når du klipper rundt trær og andre hindringer. Skyv gressklipperen rundt hindringer for å sikre maksimal kontroll. Vær forsiktig når du beveger deg over hindringer som er lagt ned i plenen, som sprinkleranlegg, brosteiner, kanter osv. Unngå alt som stikker opp over overflaten på plenen.

Hvis kniven treffer noe, eller hvis gressklipperen begynner å vibrere unormalt, stans motoren umiddelbart og sjekk om det har oppstått en skade. Har kniven truffet et fremmedlegeme kan den være skadd, veivakselen mulig bøyd, og klippechassiet eller komponenter ødelagt eller fått alvorlige skader. Vibrasjoner er vanligvis en indikasjon på alvorlige problemer.

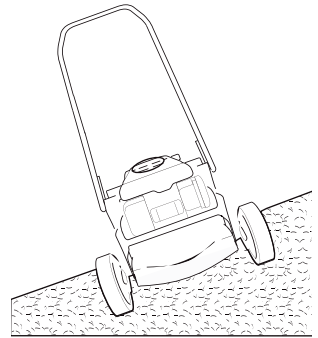

ADVARSEL

Slitt, sprukket eller skadet rotorkniv kan bryte i stykker, og deler av kniven kan bli til farlige prosjektiler.

Flygende gjenstander kan medføre alvorlige skader.

Inspiser kniven jevnlig, og bruk ikke gressklipperen hvis kniven er slitt eller skadet.

Garantien dekker ikke skader påført ved f.eks av kollisjon med gjenstander i naturen.

7. BETJENING

Grus og løse gjenstander

Grus, løse steiner og andre gjenstander kan bli plukket opp av gressklipperen og kastes mange meter med nok kraft til å forårsake alvorlig personskade og/eller skade på eiendom. Den beste metoden for å unngå potensiell skade fra flygende gjenstander er å slippe motorbremsen for å stoppe knivrotasjonen før gressklipperen når områder med grus, løse steiner eller andre løse gjenstander.

Klipperåd

Når skal plenen klippes?

De fleste gresstyper bør klippes når de har grodd 12-25 mm over anbefalt høyde.

Bruker du mulching metoden må du klippe oftere enn om du bruker sideutkast. For best mulig mulching-resultat kan det være nødvendig å klippe plenen to ganger i uken under vekstperioden.

Klippehøyde

Spør din gartner eller et lokalt gartneri for anbefalinger om klippehøyde og råd om vekstvilkår og hvilken type gress som passer best i ditt område.

Hvis du ser nøye etter, vil du se at de fleste gresstyper har stammer og blader. Hvis du klipper av bladene, skalperer du plenen. La gresset få mulighet til å komme seg etter hver gressklipping. Gressklipperen vil jobben bedre, og plenen din vil se penere ut.

Hvis gresset blir for høyt, klipp det én gang på øverste høydejustering og igjen om 2-3 dager. Klipp ikke av mer enn en tredjedel av total gressshøyde i én omgang, ellers kan det utvikle seg brune flekker på plenen.

Justeringer av klippehøyde er forklart i kapittelet om KONTROLL/BETJENING (side 12).



LANGT NOK



FOR KORT

Klippebredde

For å få en jevn overflate på plenen, bør du overlappe hvert klippeskår med noen centimeter. Hvis gresset er veldig høyt eller tykt, økes overlappingen noe mer, 5-7 centimeter.

Knivhastighet

Rotorkniven må rotere veldig raskt for å klippe optimalt. Hvis turtallet faller, kan det bety at motoren blir overbelastet ved at kniven prøver å klippe for mye gress. Klipp et smalere skår, beveg gressklipperen saktere fremover, eller juster opp klippehøyden.

Betydningen av skarp rotorkniv

Skarp kniv klipper jevnt. En sløv kniv river i gresset og etterlater opprevne toppe som blir brune. Når kniven ikke klipper jevnt lenger, sørg for å slippe eller bytte den ut.

Tørt gress

Er bakken for tørr, vil det støve når du klipper. I tillegg til å medføre ubehag, kan for mye støv føre til at luftfilteret til forgasseren blir tett.

Hvis støv er et problem, vann plenen før du klipper. Klipp plenen når gresset er tørt å ta på, men jorden er fuktig.

Vått gress

Vått gress er glatt og kan medføre at du mister fotfeste. I tillegg kan vått gress tette klippechassiet og samle seg i hauger på plenen. Vent alltid til at vått gress tørker før du klipper.

7. BETJENING

Løvavfall

Hvis du vil mulche løvavfall inn i plenen din, la ikke løvlaget bli for tykt før du begynner. For å sikre best mulig resultat, begynn å mulche mens gresset fremdeles synes gjennom løvlaget. På områder der løvet dekker gresset helt, vil det være en fordel å rake vekk noe av løvet før du klipper.

Gjenstoppet klipperdeksel

Før du rensker et gjenstoppet klipperdeksel, stans motoren og sett bensinbryteren på AV-posisjonen. Ta pluggghetten av tennpluggen og skråstill klipperen mot høyre så luftfilteret står opp.

Rens unnersiden av det gjenstoppede klippechassiet med en pinne, aldri med hendene.

Klippemønster

Din HONDA gressklipper vil arbeide mest effektivt hvis du bruker mønsteret under i så stor grad som mulig. Klippechassiet, utkaster design og retningen kniven roterer fører til at dette klippemønsteret gir best resultat.

Mulching

Her bruker du et mønster som går mot klokka. Hvis plenen har uregelmessig form, eller det er mange hindere i veien, del opp plenen i seksjoner der du kan bruke mønster som går mot klokka.

Sideutkast

Hvis mulig, bruk samme bevegelsesmønster som anbefales for mulching. Hvis plenen har uregelmessig form, eller det er mange hindere i veien, del opp plenen i seksjoner der du kan bruke mønster som går mot klokka. Dette vil sikre at klipperestene ikke hoper seg opp i banen der gressklipperen skal bevege seg.

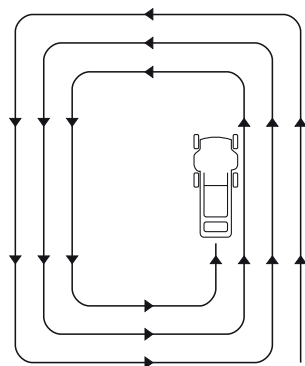

**MØNSTER FOR
MULCHING OG SIDEUTKAST**

Vedlikehold

Betydningen av vedlikehold

Godt vedlikehold er essensielt for trygg, økonomisk og problemfri bruk av gressklipperen. Det vil også bidra til å minske luftforurensing.

For å ta vare på gressklipperen din på best mulig måte, bør du følge instruksene på de følgende sidene inkludert vedlikeholdsskjemaet, prosedyrer for rutinemessig inspeksjon, og enkle prosedyrer for vedlikehold som kan utføres med vanlig verktøy. Andre vedlikeholdssoppgaver som er mer kompliserte, eller som krever spesialverktøy, håndteres best av profesjonelle, og det vil vanligvis lønne seg at det utføres av en HONDA fagforhandler eller en annen med nødvendig kompetanse.

Timeplanen for vedlikehold gjelder kun for normale driftsforhold. Hvis du skal betjene gressklipperen under uvanlige forhold, bør du ta kontakt med en autorisert HONDA fagforhandler for anbefalinger for individuelt tilpasset serviceprogram.

Husk at din fagforhandler kjenner gressklipperen din best og har verktøyet til å vedlikeholde og eventuelt reparere den.

For å sikre best mulig kvalitet og pålitelighet, bruk kun nye, originale HONDA-deler, dette også for at produktgarantien skal gjelde.

ADVARSEL

Slurvete vedlikehold, eller unnlattelse av å utbedre et problem, kan medføre funksjonsfeil som gjør at du blir alvorlig skadet, i verste fall med døden til følge.

Følg alltid anbefalingene og timeplanene for inspeksjon og vedlikehold som står i denne instruksjonsboken.

Sikkerhet

Noen av de viktigste sikkerhetsreglene vil komme under. Vi kan allikevel ikke advare deg mot alle mulige farer som kan kunne oppstå når du gjennomfører vedlikehold. Det er bare du selv som til syvende og sist kan ta avgjørelsen om hvorvidt det er trygt å utføre det enkelte arbeid.

8. VEDLIKEHOLD

ADVARSEL

Å ikke følge sikkerhetsreglene og vedlikeholdsinstruksjonene kan føre til at du blir alvorlig skadet eller i verste fall med døden til følge. Følg alltid regler og prosedyrer slik de står i instruksjonsboken.

Sikkerhetsregler

- Husk at motoren må være stoppet før du begynner med vedlikehold og reparasjoner. Dette vil eliminere flere potensielle farer:
 - **CO-forgiftning fra eksos.**
Vær helt sikker på at det er tilstrekkelig ventilasjon når du benytter deg av gressklipperen.
 - **Brannskader fra varme deler.**
La motoren og eksosanlegget avkjøles før du tar på dem.
 - **Skade som følge av bevegelige deler**
La ikke motoren gå med mindre du har fått beskjed om dette.
- Les instruksjonsboken før du begynner, og vær sikker på at du har ferdighetene og verktøyet som kreves.
- For å redusere faren for brann eller eksplosjon, vær forsiktig når du jobber rundt bensin. Bruk bare ikke brennbare løsninger, aldri bensin, til å rengjøre deler. Hold sigaretter, gnister og flammer unna alle deler som har hatt kontakt med bensin.

Vedlikeholdsskjema

Serviceintervall	Del
Før all bruk	Sjekk rotorkniven (side 15) Sjekk knivboltene moment (side 35) Sjekk motoroljens nivå (side 16) Sjekk luftfilteret (side 18) Sjekk at motorbremsen virker (side 33)
Første måneden eller etter fem timer	Skift motorolje (side 30) Justér Smart Drive kontrollen (2)
Etter hver 25. time	Rengjør luftfilterelementet (1) (side 31) Justér Smart Drive kontrollen (2)
Etter hver 50. time	Skift motorolje (side 30) Rengjør luftfilterelementet (1) (side 31) Justér Smart Drive kontrollen (2)
Etter hver 100. time	Sjekk og juster tennpluggen (side 32) Sjekk og rens gnistfangeren (3) (side 33) Sjekk at motorbremsen virker (side 33) Sjekk rotorknivens kontrollmekanisme (2) Juster ventilåpningene (2) Juster tomgangshastigheten (2) Rens bensintanken (2) Smør tannhjul (2) Justér Smart Drive kontrollen (2)
Etter hver 150. time	Skift luftfilteret (side 31) Skift tennpluggen (side 32) Sjekk/Smør tannhjulsdrev i drivhjulene (2) Justér Smart Drive kontrollen (2)
Annenhvert år	Sjekk bensinslangen og skift ut hvis nødvendig (2)

1. Vedlikehold oftere når du benytter gressklipperen i støvete områder.
2. Disse oppgavene bør utføres av en HONDA fagforhandler hvis du ikke har nødvendig kompetanse eller spesialverktøy. Se HONDA verksted manual for fremgangsmåte.
3. I Europa og i andre land der direktiv 2006/42/EC gjør seg gjeldende, må denne rensingen utføres av din fagforhandler.

Følges ikke timeplanen for vedlikehold kan dette føre til feil som ikke dekkes av garantien.

8. VEDLIKEHOLD

Vedlikehold av motoren

Oljeskift

Tapp oljen mens motoren er varm. Varm motorolje tømmes raskt og fullstendig.

1. Skru bensinkranen i AV-stilling. Dette vil sikre mot bensinlekkasje (se side 12).
2. Tørk av området der du skal fylle olje, og fjern så oljelokket og peilestav.

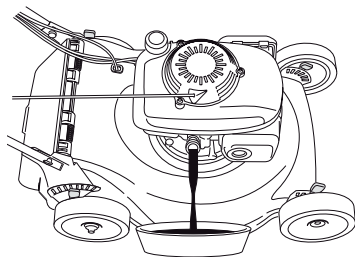

3. Plasser en passende beholder nær gressklipperen for å fange opp den brukte oljen, og len så gressklipperen over til høyre side. Den brukte oljen vil renne ut gjennom påfyllingsstussen.

Kvitt deg med brukt motorolje og tom emballasje på en måte som tar vare på miljøet. Vi anbefaler at du fyller oljen på en forseglet kanne og bringer den til din lokale servicestasjon for resirkulering. Kast den ikke i søppelkassen. Tøm den heller ikke ut på bakken.

4. Fyll anbefalt mengde olje (se side 16). Ikke overfyll. Mål oljenivået som vist.
5. Etter at du har skiftet til ny motorolje, og før du starter motoren, må du sjekke oljenivået med gressklipperen på en plan overflate.

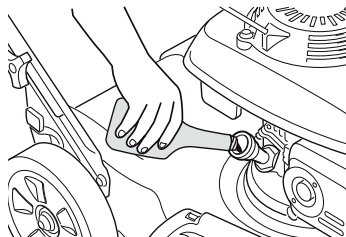

- a. Skru ut oljelukk/peilepinne (1).
- b. Tørk av peilepinnen.
- c. Sett inn og ta ut igjen peilepinnen uten å skru den inn i påfyllingsstussen. Sjekk oljenivået på peilepinnen.
- d. Hvis oljenivået er under nedre nivå (3), fyll på olje til du når øvre nivå (2) på peilepinnen. Ikke overfyll. Hvis motoren blir overfylt, kan overflødig olje bli overført til luftfilterhuset eller luftfilterelementet.

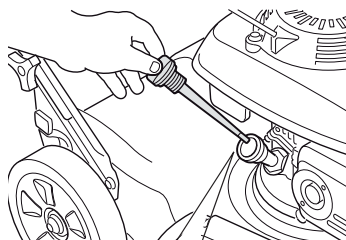

MERK:

Kjører du motoren med for lavt oljenivå kan det forårsake motorskade.

- e. Skru inn oljelokket /peilepinnen forsvarlig.

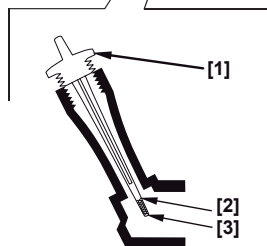

Vedlikehold av luftfilter

Et godt vedlikeholdt luftfilter hindrer at skitt kommer inn i motoren og forårsaker mindre slitasje på motoren. Skitt som kommer inn i forgasseren kan også resultere i startproblemer og gi redusert motorytelse. Bruk alltid luftfilter som er spesifisert for motoren. Benyttes gressklipperen i veldig støvete områder, må luftfilteret renses oftere enn det som er spesifisert i vedlikeholdsskjemaet på side 29.

MERK:

Å bruke motoren uten luftfilter, eller med et skadet filter, vil gjøre at skitt kommer inn i motoren og forårsake betydelig slitasje på motoren. Denne typen skade er ikke dekket av garantien.

1. Trykk ned på festene (1) på luftfilterdekselet, og fjern luftfilterdekselet.
2. Ta ut luftfilteret (3) fra luftfilterhuset (4).
3. Inspiser filteret, og skift det ut hvis det er skadet.
4. Rens filteret ved å banke det lett mot en hard overflate, eller blås trykkluft (trykket må ikke overstige 207 kPa) gjennom filteret fra innsiden. Forsøk aldri å børste vekk skitt; å børste vil bare trykke skitt inn i filteret.
5. Rens skitt og støv på innsiden av luftfilterhuset og dekselet med en fuktig fille. Vær forsiktig så du ikke får skitt inn i kanalen (4) som fører til forgasserens.
6. Sett på plass filteret og dekselet.

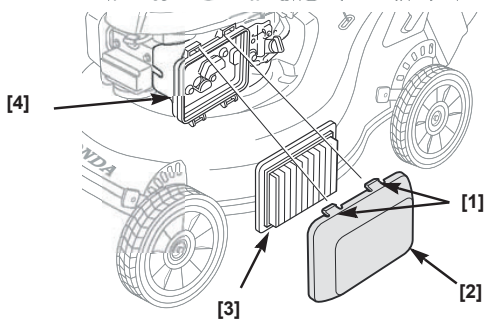

8. VEDLIKEHOLD

Vedlikehold av tennplugg

Anbefalt tennplugg: NKG – BPR5ES

MERK:

Bruk av feil tennplugg kan føre til motorskade.

For maksimal ytelse, må tennpluggen (1) ha riktig åpning og fri for avleiringer.

1. Ta plugghetten (2) av tennpluggen, og rengjør området rundt tennpluggen.
2. Skru ut tennpluggen med en pluggnøkkel (3).
3. Sjekk tennpluggen. Skift ut tennpluggen hvis elektrodene er slitt eller hvis isolasjonen er sprukket eller skaller av.
4. Kontroller elektrodeavstanden med bladmå. Avstanden skal være 0,7-0,8 mm. Korrigjer avstanden, hvis nødvendig, ved å forsiktig bøye elektrodesiden.
5. Sett tennpluggen inn igjen – skru den først inn så langt du kan for hånd for å unngå at den går over gjenger.
6. Etter at du har strammet tennpluggen så godt du kan for hånd, stram så til med pluggnøkkel for at pakningen skal få riktig press.
Hvis du setter tilbake den gamle tennpluggen, stram 1/8 til 1/4 runde etter at du har strammet for hånd.
Hvis du setter inn en ny tennplugg, stram 1/2 runde etter at du har strammet for hånd for at pakningen (4) skal få riktig press.
7. Sett plugghetten på tennpluggen igjen.

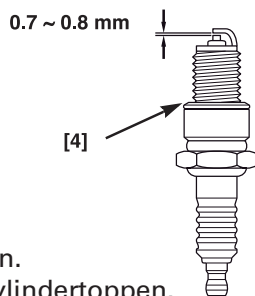
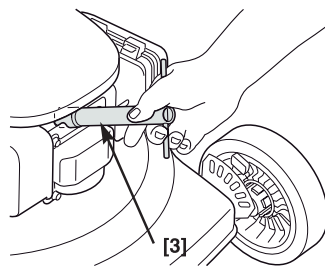
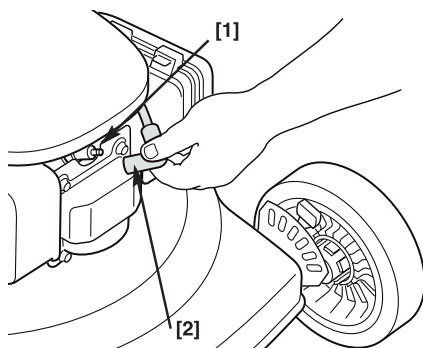

MERK:

En løs tennplugg vil lett overopphetes og skade motoren.

En overopphetet tennplugg vil også skade gjengene i sylindertoppen.

Vedlikehold av gnistfanger

I Europa og andre land der direktiv 2006/42/EC gjør seg gjeldende, må denne rensingen utføres av en godkjent mekaniker.

Gnistfangeren bør vedlikeholdes hver 100. time for å sikre at den virker som den skal.

1. La motoren avkjøles, og fjern de tre boltene (1) fra eksosanleggdekslet.
2. Fjern dekslet (2) fra eksosanlegget.
3. Fjern skruen (4).
4. Fjern gnistfangeren (3) fra eksosanlegget (5).
5. Sjekk for sot rester på gnistfangeren og eksosrøret. Børst sot rester vekk. Vær forsiktig så du ikke skader overflaten på gnistfangeren.
6. Sett gnistfangeren tilbake i eksosanlegget.
7. Sett inn igjen delene til eksosanlegget og stram de tre boltene.

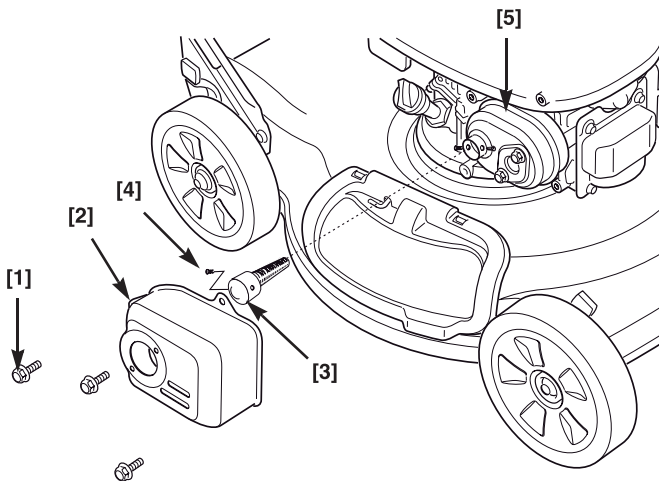

Kontroll av knivens stoppetid

Start motoren utendørs. Slipp ut knivkontrollhendelen. Kniven skal stoppe å rotere innen maksimumstiden.

Maks. stoppetid: 3 sekunder

Hvis motorbremsen ikke virker som den skal, ta gressklipperen med til en autorisert HONDA fagforhandler for reparasjon.

8. VEDLIKEHOLD

Demontering og montering av rotorkniven

Hvis du skal demontere rotorkniven for sliping eller utskifting, trenger du en momentnøkkel for hånden når du skal montere kniven på plass igjen. Bruk solide arbeidshansker for å beskytte hendene.

SLIPING AV ROTORKNIVEN: For å unngå at kniven svekkes, forårsake ubalanse eller dårlig klippeevne, bør knivene kun slipes av profesjonelle, som din lokale HONDA-forhandler.

UTSKIFTING AV ROTORKNIVEN: Monter kun en original HONDA-kniv.

Demontering av rotorkniv

1. Steng bensinkranen. Koble fra pluggetten og sett gressklipperen på skrå mot høyre så luftfiltersiden står opp. Dette vil forhindre bensinlekkasje og at gressklipperen blir vanskelig å starte på grunn av motorolje i forgasser/ luftfilter.
2. Bruk en 14 mm pipenøkkel og ta ut de to knivboltene (1) og spesialpakningene (2) fra knivens knivfeste (3). Bruk en treblokk for å hindre kniven i å rotere når du demonterer knivboltene.
3. Ta av kniven (4).

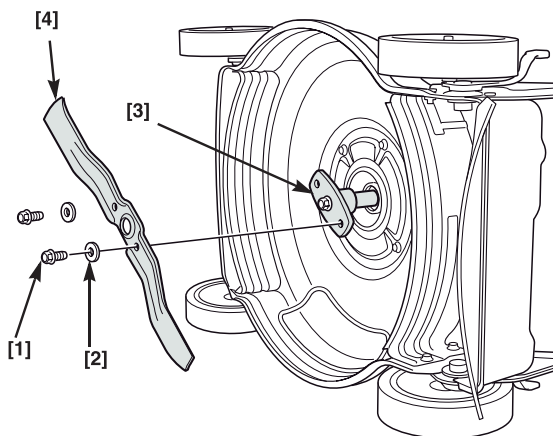

Montering av rotorkniv

1. Fjern skitt og gress rundt knivens monteringsområde. Monter rotorkniven (4) med de to knivboltene (1) og spesialpakningene (2).

Pass på å montere spesialpakningene med den konkave siden mot kniven og den konvekse siden mot hodet på boltene.

Knivboltene er spesielt designet for denne gressklipperen og må ikke byttes ut med andre bolter.

2. Stram til knivboltene med en momentnøkkel. Bruk en treblokk for å hindre at kniven roterer.

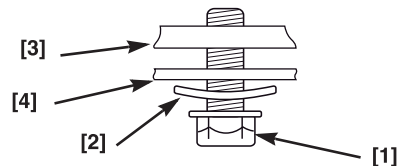

Knivboltens strammemoment: 49-59 Nm

Hvis du ikke har en momentnøkkel, få en autorisert HONDA fagforhandler til å stramme boltene før du bruker gressklipperen. Er boltene strammet for hardt, kan de knekke. Er knivboltene ikke strammet hardt nok, kan de løsne og skru seg ut. I begge tilfeller er det mulig at kniven løsner og kastes ut når du klipper gresset.

9. TRANSPORT

Før opplasting

Har motoren gått og blitt varm, la den kjøle seg ned i minst 15 minutter før du laster gressklipperen opp på transportkjøretøyet. En varm motor og eksosanlegg kan føre til forbrenninger og kan likeledes antenne visse materialer.

Sett bensinkranen (1) i AV-posisjonen. Dette vil forhindre at forgasseren blir våt og reduserer muligheten for bensinlekkasje.

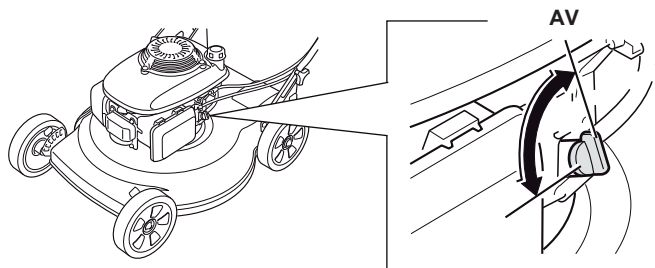

Sammenfolding av håndtak

1. Vri håndtakets vingemutter 90° (1) på nedre delen av håndtaket til ulåst posisjon (2).
2. Fold sammen håndtaket ned over gressklipperen. Vær forsiktig så du ikke klemmer eller knekker kontroll kablene.

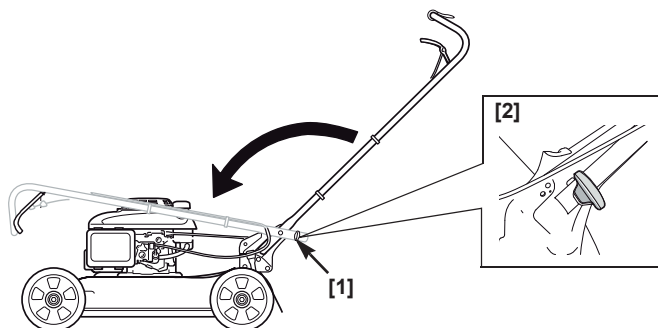

På- og avlesing

Plasser gressklipperen så alle fire hjulene står stødig på transportkjøretøyet. Bind fast gressklipperen med remmer eller rep og blokker hjulene. Hold remmene og repene du bruker til å binde gressklipperen fast unna kontrollene, justeringshendeler, kabler og forgasseren.

MERK:

For ikke å miste kontroll over eller skade gressklipperen, unngå å bruke fremdriftssystemet når du går opp eller ned en lasterampe. For å unngå å skade fremdriftssystemet, pass også på at clutchen ikke klemmes inntil håndtaket når gressklipperen rulles bakover.

1. Sett bensinkranen i AV-posisjonen.
2. Bruk en passende lasterampe. Juster lasterampen så den har en vinkel på mindre enn 15° . Hvis du ikke har en lasterampe tilgjengelig, bør to mennesker løfte gressklipperen sammen av og på transportkjøretøyet for å holde gressklipperen plan.

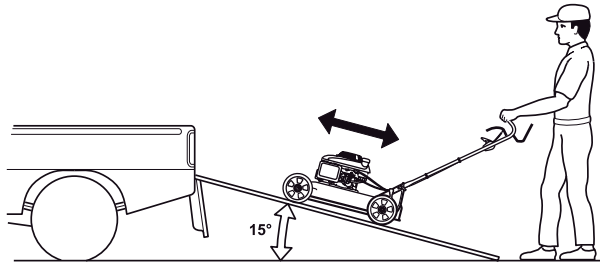

10. LAGRING

Lagring

Riktig lagring er viktig for å holde gressklipperen i best mulig stand. De følgende stegene vil hjelpe deg med å holde gressklipperen fri fra rust og nedbrytning, og til å gjøre gressklipperen enklere å starte når du skal benytte deg av den igjen.

Rengjøring

Motor

Vask motoren for hånd, og vær forsiktig så du ikke får vann inn i luftfilteret.

MERK:

Å bruke en vannslange eller høytrykksspyler kan presse vann inn i luftfilteret. Vann i luftfilteret vil drukne papirelementet og vann kan komme inn i forgasseren eller motorsylinderen, noe som vil medføre motorskade. Vann som kommer i kontakt med en varm motor kan også medføre skade. Hvis motoren har vært startet, la den avkjøles i minst en halv time før du vasker gressklipperen.

Klipperdekselet

Før du vasker undersiden av klippechassiet, vær helt sikker på at bensinkranen er i AV-posisjonen. Ta pluggetten av tennpluggen. La gressklipperen hvile på høyre side så luftfiltret peker opp. Dette vil motvirke bensinlekkasje og at gressklipperen blir vanskelig å starte på grunn av våt forgasser. Bruk solide arbeidshansker for å beskytte hendene dine mot rotorkniven.

Vask gressklipperen, inkludert undersiden av klippechassiet.

Hvis du bruker en vannslange eller høytrykksspyler til å vaske klipperdekselet, pass på så du unngår å få vann i kontrollene og kablene, eller nær luftfilteret og eksosanleggets åpning.

Tørking

1. Tørk alle tilgjengelige overflater etter at du har vasket gressklipperen.
2. Med gressklipperen i plan, start motoren utendørs og la den gå til den har normal drifttemperatur for å fordampe vannrester som måtte befinne seg på motoren
3. Stopp motoren og la den avkjøles.
4. Etter at gressklipperen er ren og tørr, påfør lakk der hvor lakken er blitt slitt av og spray områder som kan ruste med et tynt lag olje.

Bensin

MERK:

Avhengig av hvor du benytter deg av gressklipperen kan bensinsammensetninger brytes ned og oksidere raskt. Bensinnedbrytning og -oksidering kan skje på så lite som 30 dager og kan medføre skade på forgasseren og/eller drivstoffsystemet. Vennligst ta kontakt med din lokale fagforhandler om råd vedrørende lagring i ditt område.

Bensin vil oksidere og brytes ned når det lagres. Gammel bensin vil gjøre gressklipperen vanskelig å starte, og det legger igjen gummiavleiringer som tetter drivstoffsystemet. Hvis bensinen brytes ned under lagring, kan det hende at du må få byttet ut eller reparert forgasseren og andre deler av drivstoffsystemet.

Hvor lenge bensinen kan bli værende i bensintanken og forgasseren uten å forårsake problemer for systemet vil variere med faktorer som bensinblanding, lagringstemperaturer, og hvorvidt tanken er helt eller delvis fylt. Luften i en delvis fylt tank bidrar til nedbrytning av bensinen. Veldig varmt lagringslokale øker nedbrytningen. Nedbrytning av bensinen kan forekomme på noen få måneder, eller enda mindre hvis bensinen ikke var ny da du fylte tanken. Dersom du lagrer en kanne med bensin, pass på at den er ny.

Dersom det tar mer enn 3 måneder før du bruker bensinen som er lagret på kanne, anbefaler vi bruk av bensinstabilisator.

Korttidslagring (30-90 dager)

Dersom gressklipperen ikke blir brukt på 30-90 dager, anbefaler følgende for å forhindre problemer relatert til bensin:

1. Tilsett bensinstabilisator – følg produsentens anvisninger. Fyll bensintanken helt opp når du bruker bensinstabilisator. Hvis du ikke fyller tanken helt, vil luften i tanken øke nedbrytningshastigheten på bensinen under lagring.
 - Alle stabilisatorer har en viss holdbarhet og ytelsen avtar med tiden.
 - Bensinstabilisatorer vil ikke gjenopprette ødelagt bensin.
2. La motoren stå på utendørs i 10 minutter etter at du har tilsatt bensinstabilisator for å være sikker på at den behandlede bensinen har erstattet den ubehandlede bensinen i systemet.
3. Stans motoren og sett bensinbryteren i AV-posisjonen.
4. Start motoren og la den gå til den stanser av bensinmangel i forgasseren. Det burde ikke ta mer enn omtrent tre minutter.

10. LAGRING

Langtidslagring (lengere enn 90 dager)

Start motoren og la den gå lenge nok til at den bruker opp all bensin i hele systemet (inkludert bensintanken). La ikke bensin være på gressklipperen i mer enn 90 dager hvis den ikke er i bruk.

Garantien dekker ikke skade på drivstoffsystemet eller redusert ytelse som følge av mangelfull lagringsforberedelse.

Motorsylinder

Hvis gressklipperen skal lagres i mer enn tre måneder, gjør du følgende (se side 38). Fjern tennpluggen og skru ut tennpluggen. Hell 1-2 spiseskjeer med ren motorolje i sylindere.

Dra i startsnoren flere ganger for å fordele olje i sylindere. Sett tennpluggen på plass. Dra forsiktig i startsnoren til du kjenner motstand, og før startsnoren forsiktig tilbake. Ventilene er nå i stengt posisjon og vil hindre at luft og fuktighet kommer inn i sylindere.

Motorolje

Skift motoroljen (se side 30).

Regler for lagring

Siden gressklipperen lagres med bensin i bensintanken, er det viktig å redusere faren for antenning av bensinavgass. Lagre gressklipperen i et rom med god ventilasjon og langt unna utstyr som kan skape åpen flamme eller gnister, som for eksempel en ovn, varmtvannsbereder eller tørketrommel. Unngå også motorer som skaper gnister, og bruk ikke elektrisk verktøy nær gressklipperen.

Hvis mulig, unngå å lagre gressklipperen i områder med høy luftfuktighet, da dette medfører rust og generell nedbrytning.

Plasser gressklipperen på en plan, stødig overflate. Står den på skrå kan det medføre bensin- eller oljelekkasje.

Håndtaket kan felles ned under lagring (se side 36).

Når motoren og eksosanlegget er avkjølt, dekk over gressklipperen for å unngå å få støv i systemet. En varm motor eller et varmt eksosanlegg kan antenne eller smelte visse materialer. Bruk ikke plastpresenning for å holde støv unna. Et dekke som ikke er porøst vil fange fuktighet inne og føre til rust og generell nedbrytning.

Ut fra lager

Sjekk gressklipperen som beskrevet i kapittelet FØR DU STARTER (se side 14).

Hvis sylindere var innsatt med olje under forberedelsene til lagring, vil motoren ryke noe når du starter gressklipperen for ny sesong. Dette er helt normalt, la den gå noen minutter på sakte turtall og røyken vil gradvis avta helt.

11. FEILSØKING

Motoren vil ikke starte

Mulig grunn	Utbedring
Bensinbryteren AV	Skru bensinbryteren PÅ (se side 12)
Tom for bensin	Fyll på bensin (se side 17)
Dårlig bensin; gressklipperen lagret med bensin i forgasser, eller fylt med dårlig bensin	Etterfyll med fersk bensin (se side 17).
Tennpluggen virker ikke, har mye avleiringer eller feil elektrodeavstand	Sjekk avstand eller skift til ny tennplugg (se side 32)
Tennpluggen er våt (oversvømt motor)	Tørk av og monter tennpluggen.
Bensinfilter tett, forgasser fungerer ikke som den skal, ikke gnist på tennplugg, ventilene sitter fast, osv.	Ta gressklipperen til en autorisert HONDA fagforhandler eller konsulter verkstedmanualen.

Tap av motorkraft

Mulig grunn	Utbedring
Gresset er for høyt	Hev klippehøyden (se side 18), klipp med et smalere klippeskår, eller klipp oftere.
Klipperchassiet er tett	Rens klipperchassiet (se side 26).
Luftfilteret er tett	Rens eller skift med nytt luftfilteret (se side 31)
Dårlig bensin; gressklipperen lagret med bensin i forgasser, eller fylt med dårlig bensin	Etterfyll med fersk bensin (se side 17).
Bensinfilter tett, forgasser fungerer ikke som den skal, ikke gnist på tennplugg, ventilene sitter fast, osv.	Ta gressklipperen til en autorisert HONDA fagforhandler eller konsulter verkstedmanualen.

Vibrasjon

Mulig årsak	Utbedring
Gress og avfall sitter fast under klipperchassiet	Rens klipperchassiet (se side 26).
Rotorkniven er løs, bøyd, skadd, eller ute av balanse på grunn av feilsliping	Stram løse knivbolter (se side 35). Hvis kniven er bøyd eller skadd, ta gressklipperen med til en godkjent HONDA fagforhandler for inspeksjon
Mekanisk skade, som bøyd drivaksel	Ta gressklipperen med til en godkjent HONDA fagforhandler eller konsulter verkstedmanualen.

Problemer med klipping

Mulig årsak	Utbedring
Gressklipperen beveger seg for raskt i forhold til gressets lengde	Slipp Smart Drive kontrollen og kjør gressklipperen i et lavere tempo – Juster opp klippehøyden.
Justeringshendeler for klippehøyde står i forskjellige posisjoner	Sett alle hendlene for klippehøyde i samme posisjon (se side 13).
Klipperchassiet er tett	Rens klippechassiet (se side 26).
Rotorkniven er sløv, slitt eller skadet	Slip eller skift til ny kniv (se side 34).
Feil kniv er montert	Monter ny original rotorkniv (se side 34).

Del	Delenummer
Luftfilter	17211-Z8B-901
Tennplugg	98079-55846
Rotorkniv	72511-VG3-000
Bolter til rotorkniv (2)	90105-VA3-J01
Spesialpakninger til bolter (2)	90502-VG3-000

12. SPESIFIKASJONER

Modell	HRS536C5
Type	VKEA
Beskrivelseskode	MZBZ

Generelt

Lengde	1532 mm
Håndtakhøyde	1024 mm
Nettovekt kg	31,2 kg
Bredde	582 mm
Klippebredde	530 mm
Klippehøydejusteringer (6)	28, 44, 60, 75, 90, 102 mm
Støynivå ved brukers øre (ifølge direktiv EN ISO 5395-1:2013)	81 dB (A)
Slingringsmonn	1 dB (A)
Målt støynivå (ifølge direktiv 2000/14/EC)	93 dB (A)
Slingringsmonn	0,1 dB (A)
Maksimalt støynivå (ifølge direktiv 2000/14/EC)	98 dB (A)
Vibrasjon overført (ifølge direktiv EN ISO 5395-1:2013)	2,3 m/s ²
Slingringsmonn	1,1 m/s ²

Motor

Modell	GCV160
Type	Firetakt, ensylindret, vertikal aksel, OHC
Volum	160 cc
Boring x slag	64 x 50 mm
Kjøling	Luftkjøling
Smøring	Plaskesmøring
Kompresjonsforhold	8,5:1
Maks hastighet	2850 +0 -100 o/min
Tomgangshastighet	1700 +- 150 rpm
Tenningssystem	Transistormagnet
Tennplugg	NGK: BPR5ES
Elektrodeavstand	0,7-0,8 mm
Luftfilter	Type tørrelement
Anbefalt bensin	Blyfri bilbensin oktan 91 eller høyere, eller ren miljøbensin
Bensintankkapasitet	0,93 liter.
Anbefalt motorolje	SAE 10W-30, API SJ eller tilsvarende
Motoroljekapasitet	0,50 liter. *Mengde når du fyller: 0.35-0.40 liter. *Faktisk mengde vil variere på grunn av oljeavleiringer i motoren. Bruk alltid peilestav til å måle faktisk nivå (se side 16).

Drift

Type	Variabel hastighet
Gressklipperhastighet (motor på 2850 o/min)	6,5 km/t

HONDA

Importør:

berema.

BEREMA A/S

Svarthagsveien 8

1543 Vestby

berema@berema.no

www.berema.no

FAGFORHANDLER: _____

Oversettelse - Allprofil AS
Tlf. 40007060, post@allprofil.no
Trykk: Allprofil AS - 200 eks. - 02/2022